



## บันทึกข้อความ

ส่วนราชการ โรงพยาบาลสุโขทัย กลุ่มงานบริหารทั่วไป งานพัสดุ โทร. ๐ ๕๔๗๑ ๙๕๙๑-๓ ต่อ ๒๑๖

ที่ นน.๐๐๓๓.๓๐๑.๓/๙๗๒ วันที่ ๒๑ สิงหาคม ๒๕๖๖

เรื่อง ส่งมอบหลักประกันตามสัญญาจ้างก่อสร้างหลังคาคลุมทางเดิน จำนวน ๑ งาน

เรียน ผู้อำนวยการโรงพยาบาลสุโขทัย

ตามสัญญาจ้างก่อสร้าง เลขที่ ๐๑๔/๒๕๖๖ ลงวันที่ ๒๑ สิงหาคม ๒๕๖๖ จังหวัดน่าน โดย โรงพยาบาลสุโขทัย ได้ทำสัญญาจ้างก่อสร้างหลังคาคลุมทางเดิน จำนวน ๑ งาน กับ ห้างหุ้นส่วนจำกัด เมืองจันทรคอนสตรัคชั่น จำนวนเงินตามสัญญาฯ ๓๔๘,๕๐๐.๐๐ บาท (สามแสนสี่หมื่นแปดพันห้าร้อยบาทถ้วน) ทั้งนี้ ห้างหุ้นส่วนจำกัด เมืองจันทรคอนสตรัคชั่น ได้นำหลักประกันการปฏิบัติตามสัญญาฯ เป็นหนังสือค้ำประกันสัญญา ธนาคารกสิกรไทย จำกัด (มหาชน) สาขา น่าน เลขที่ ๑๐๐๐๖๓๔๒๕๔๗๒ ลงวันที่ ๒๑ สิงหาคม ๒๕๖๖ เป็นจำนวนเงิน ๑๗,๔๒๕.- บาท (หนึ่งหมื่นเจ็ดพันสี่ร้อยยี่ห้าบาทถ้วน) มอบให้ กับโรงพยาบาลสุโขทัย เพื่อเป็นหลักประกันการปฏิบัติตามสัญญาจ้างก่อสร้าง นั้น

ดังนั้น เพื่อให้เป็นไปตามระเบียบที่กำหนดไว้ จึงเห็นควรนำหลักประกันการปฏิบัติตามสัญญาฯ เป็น หนังสือค้ำประกันสัญญา ธนาคารกสิกรไทย จำกัด (มหาชน) สาขา น่าน เลขที่ ๑๐๐๐๖๓๔๒๕๔๗๒ ลงวันที่ ๒๑ สิงหาคม ๒๕๖๖ เป็นจำนวนเงิน ๑๗,๔๒๕.- บาท (หนึ่งหมื่นเจ็ดพันสี่ร้อยยี่ห้าบาทถ้วน) และนำสัญญาจ้างก่อสร้าง เลขที่ ๐๑๔/๒๕๖๖ ลงวันที่ ๒๑ สิงหาคม ๒๕๖๖ มอบให้ งานการเงินและบัญชี กลุ่มงานบริหารทั่วไป โรงพยาบาลสุโขทัย เป็นผู้เก็บรักษาจนกว่าจะสิ้นสุดภาระผูกพันทางสัญญา จึงจะพิจารณาคืนให้ผู้รับจ้าง ต่อไป

จึงเรียนมาเพื่อโปรดทราบ

(นางรุณมน หลวงโน)

เจ้าพนักงานพัสดุชำนาญงาน

ความเห็นหัวหน้ากลุ่มงานบริหารทั่วไป

เรียน ผู้อำนวยการโรงพยาบาลสุโขทัย

- เห็นควรอนุมัติตามที่เจ้าหน้าที่เสนอ

(นางสาววิลาวัลย์ ตฤณธีรบุลย์)

นักจัดการงานทั่วไปปฏิบัติการ

คำสั่งผู้อำนวยการโรงพยาบาลสุโขทัย

อนุมัติ

(นายชรินทร์ ดีปินตา)

นายแพทย์เชี่ยวชาญ (ด้านเวชกรรมป้องกัน)

รักษาการในตำแหน่งผู้อำนวยการโรงพยาบาลสุโขทัย





ธนาคารกสิกรไทย  
开泰银行 KASIKORNBANK



## หนังสือคำประกัน

(หลักประกันสัญญาจ้าง)

เลขที่ 100063425472

วันที่ 21 เดือน สิงหาคม พ.ศ. 2566

ข้าพเจ้า บริษัท ธนาคารกสิกรไทย จำกัด (มหาชน) สาขาน่าน สำนักงานตั้งอยู่เลขที่ 434 ถนนสุนทรวิจิตร ตำบลในเวียง อำเภอเมืองน่าน จังหวัดน่าน โดย นางชรีดา มิ่งมงคล และ นางสาวภูวพร วงศ์วาท ผู้มีอำนาจลงนามผูกพันธนาคาร ขอทำหนังสือคำประกันฉบับนี้ไว้ต่อ โรงพยาบาลเพียง ซึ่งต่อไปนี้เรียกว่า "ผู้ว่าจ้าง" ดังมีข้อความต่อไปนี้

1. ตามที่ ห้างหุ้นส่วนจำกัด เมืองจันคอนสตรัคชั่น ซึ่งต่อไปนี้เรียกว่า "ผู้รับจ้าง" ได้ทำสัญญาจ้าง ก่อสร้างหลังคาคลุมทางเดิน ด้วยวิธีเฉพาะเจาะจง (เงินบริจาค) ณ โรงพยาบาลเพียง ตำบลม่วงดีด อำเภอภูเพียง จังหวัดน่าน กับผู้ว่าจ้าง ตามสัญญาเลขที่ 014/2566 ลงวันที่ 21 เดือน สิงหาคม พ.ศ. 2566 ซึ่งผู้รับจ้างต้องวางหลักประกันการปฏิบัติตามสัญญาต่อผู้ว่าจ้าง เป็นจำนวนเงิน 17,425.00 บาท (หนึ่งหมื่นเจ็ดพันสี่ร้อยยี่สิบห้าบาทถ้วน) ซึ่งเท่ากับร้อยละ ห้า (5%) ของมูลค่าทั้งหมดของสัญญา

ข้าพเจ้ายินยอมผูกพันตนโดยไม่มีเงื่อนไขที่จะคำประกันในการชำระเงินให้ตามสิทธิเรียกร้องของผู้ว่าจ้าง จำนวนไม่เกิน 17,425.00 บาท (หนึ่งหมื่นเจ็ดพันสี่ร้อยยี่สิบห้าบาทถ้วน) ในฐานะเป็นลูกหนี้ร่วม ในกรณีที่ผู้รับจ้างก่อให้เกิดความเสียหายใดๆ หรือต้องชำระค่าปรับ หรือค่าใช้จ่ายใดๆ หรือผู้รับจ้างมิได้ปฏิบัติตามภาระหน้าที่ใดๆ ที่กำหนดในสัญญาดังกล่าวข้างต้น ทั้งนี้ โดยผู้ว่าจ้างไม่จำเป็นต้องเรียกร้องให้ผู้รับจ้างชำระหนี้ดังกล่าวก่อน

2. หนังสือคำประกันนี้มีผลใช้บังคับตั้งแต่วันที่ 21 เดือน สิงหาคม พ.ศ. 2566 ถึงวันที่ จนกว่าจะหมดภาระผูกพัน และข้าพเจ้าจะไม่เพิกถอนการคำประกันนี้ภายในระยะเวลาที่กำหนดไว้

3. หากผู้ว่าจ้างได้ขยายระยะเวลาให้แก่ผู้รับจ้าง ให้ถือว่าข้าพเจ้ายินยอมในกรณีนั้นๆ ด้วย โดยให้ขยายระยะเวลาการคำประกันนี้ ออกไปตลอดระยะเวลาที่ผู้ว่าจ้างได้ขยายระยะเวลาให้แก่ผู้รับจ้างดังกล่าวข้างต้น

ข้าพเจ้าได้ลงนามและประทับตราไว้ต่อหน้าพยานเป็นสำคัญ

บมจ.ธนาคารกสิกรไทย

ลงลายมือชื่อ

(นางชรีดา มิ่งมงคล)

(นางสาวภูวพร วงศ์วาท)

ผู้คำประกัน

ลงลายมือชื่อ

(นางสาวมิลมิตร่า ทิพย์ศ)

พยาน ลงลายมือชื่อ

(นายวิศิษฐ์ กายรัตน์)

พยาน

การขอคืนหนังสือคำประกัน ทาง EMAIL ได้ที่ : LG\_SERVICE@KASIKORNBANK.COM

เมื่อหนังสือคำประกันฉบับนี้หมดอายุบังคับ หรือหมดภาระผูกพันแล้ว โปรดส่งคืนธนาคาร

กรณีประสงค์ขอให้ธนาคารจ่ายเงินแทนตามภาระหนังสือคำประกันฉบับนี้ ขอให้จัดส่งผ่านช่องทาง (1) สาขาที่ออกหนังสือคำประกัน โดยการส่งมอบให้แก่เจ้าหน้าที่สาขา (by Hand) หรือ (2) ส่งไปรษณีย์และลงทะเบียนตอบรับไปยัง งานหนังสือคำประกัน สำนักงานใหญ่ อาคารแจ้งวัฒนะ ชั้น 5 เลขที่ 47/7 หมู่ 3 ตำบลบ้านใหม่ อำเภอปากเกร็ด จังหวัดนนทบุรี 11120

SR-29759159-1-1 :-

EFF\_C\_1\_PLUS

2378434

K-Contact Center 02-8888888  
www.kasikornbank.com

บริการทุกระดับประทับใจ

ทะเบียนเลขที่ 0107536000315





## บันทึกข้อความ

ส่วนราชการ โรงพยาบาลสุโขทัย กลุ่มงานบริหารทั่วไป งานพัสดุ โทร. ๐ ๕๔๗๑ ๙๕๙๑-๓ ต่อ ๒๑๖

ที่ นน ๐๐๓๓.๓๐๑.๓/๖๐๖ วันที่ ๒๖ สิงหาคม ๒๕๖๖

เรื่อง ลงนามในสัญญาจ้างก่อสร้างอาคารหลังคาคลุมทางเดิน จำนวน ๑ งาน

เรียน ผู้อำนวยการโรงพยาบาลสุโขทัย

### เรื่องเดิม

๑. ตามบันทึกข้อความงานพัสดุ กลุ่มงานบริหารทั่วไป โรงพยาบาลสุโขทัย ที่ นน ๐๐๓๓.๓๐๑.๓/๗๖๐ ลงวันที่ ๒๖ กรกฎาคม ๒๕๖๖ เรื่อง รายงานผลการพิจารณาและขออนุมัติสั่งซื้อสิ่งจ้าง โครงการจ้างก่อสร้างหลังคาคลุมทางเดิน โรงพยาบาลสุโขทัย จังหวัดน่าน จำนวน ๑ งาน ด้วยวิธีเฉพาะเจาะจง (เงินบริจาค) โดยผู้เสนอราคาถูกต้องตามเงื่อนไขและราคาต่ำสุด คือ ห้างหุ้นส่วนจำกัด เมืองจันคอนสตรัคชั่น เสนอราคาเป็นจำนวนเงินทั้งสิ้น ๓๔๘,๕๐๐.๐๐ บาท (สามแสนสี่หมื่นแปดพันห้าร้อยบาทถ้วน) (เอกสารหมายเลข ๑)

### ข้อเท็จจริง

โรงพยาบาลสุโขทัย ได้แจ้งผู้เสนอราคาตรงตามเงื่อนไขและราคาต่ำสุด คือ ห้างหุ้นส่วนจำกัด เมืองจันคอนสตรัคชั่น ให้มาทำสัญญาจ้างก่อสร้างหลังคาคลุมทางเดิน ตามหนังสือโรงพยาบาลสุโขทัย ที่ นน ๐๐๓๓.๓๐๑.๓/๑๓๐๐ ลงวันที่ ๙ สิงหาคม ๒๕๖๖ แจ้งให้ห้างหุ้นส่วนจำกัด เมืองจันคอนสตรัคชั่น มาทำสัญญากับจังหวัดน่าน ภายใน ๗ วันนับถัดจากวันที่ได้รับหนังสือแจ้งฉบับนี้ (เอกสารหมายเลข ๒)

### กฎหมาย ระเบียบ ที่เกี่ยวข้อง

๑. ระเบียบกระทรวงสาธารณสุขว่าด้วยวิธีปฏิบัติเกี่ยวกับการจัดซื้อจัดจ้างและการพัสดุโดยใช้เงินบริจาคของหน่วยบริการในสังกัดกระทรวงสาธารณสุข พ.ศ.๒๕๖๑ ข้อ ๕๘ การลงนามในสัญญาและการแก้ไขสัญญาตามระเบียบนี้ เป็นอำนาจของหัวหน้าส่วนราชการ (เอกสารหมายเลข ๓)

๓. คำสั่งสำนักงานปลัดกระทรวงสาธารณสุข ที่ ๑๔๔๙/๒๕๖๑ ลงวันที่ ๑ พฤษภาคม ๒๕๖๑ เรื่อง การมอบอำนาจสั่งซื้อสิ่งจ้างและการลงนามในข้อตกลง หรือสัญญา ๑. มอบอำนาจการสั่งซื้อสิ่งจ้าง และการลงนามในข้อตกลง หรือสัญญา ตามระเบียบกระทรวงสาธารณสุขว่าด้วยวิธีปฏิบัติเกี่ยวกับการจัดซื้อจัดจ้างและการพัสดุโดยใช้เงินบริจาคของหน่วยบริการในสังกัดกระทรวงสาธารณสุข พ.ศ.๒๕๖๑ ให้ผู้อำนวยการตามระเบียบนี้ ปฏิบัติราชการแทนปลัดกระทรวงสาธารณสุข (เอกสารหมายเลข ๔)

### ข้อเสนอ

เพื่อให้การดำเนินการจัดจ้างก่อสร้างหลังคาคลุมทางเดิน โรงพยาบาลสุโขทัย จังหวัดน่าน จำนวน ๑ งาน ด้วยวิธีเฉพาะเจาะจง (เงินบริจาค) เป็นจำนวนเงิน ๓๔๘,๕๐๐.๐๐ บาท (สามแสนสี่หมื่นแปดพันห้าร้อยบาทถ้วน) ถูกต้อง เป็นไปตามระเบียบกระทรวงสาธารณสุขว่าด้วยวิธีปฏิบัติเกี่ยวกับการจัดซื้อจัดจ้างและการพัสดุโดยใช้เงินบริจาคของหน่วยบริการในสังกัดกระทรวงสาธารณสุข พ.ศ.๒๕๖๑ และระเบียบฯ ข้อกำหนดที่เกี่ยวข้อง

### ข้อพิจารณา

จึงเรียนมาเพื่อโปรดพิจารณา หากเห็นชอบขอได้โปรด ลงนาม ในสัญญาจ้างก่อสร้าง  
หลังคาคลุมทางเดิน โรงพยาบาลภูเพียง จังหวัดน่าน จำนวน ๑ งาน ระหว่างโรงพยาบาลภูเพียง กับ  
ห้างหุ้นส่วนจำกัด เมืองจันคอนสตรัคชั่น เป็นจำนวนเงิน ๓๔๘,๕๐๐.๐๐ บาท (สามแสนสี่หมื่นแปดพัน  
ห้าร้อยบาทถ้วน)

(นางธณมน หลวงใน)  
เจ้าหน้าที่

### ความเห็นหัวหน้าเจ้าหน้าที่

เรียน ผู้อำนวยการโรงพยาบาลภูเพียง

- เพื่อโปรดพิจารณาลงนามในสัญญาจ้างก่อสร้างหลังคาคลุมทางเดิน รายละเอียดตามที่เจ้าหน้าที่เสนอ



(นางสาววิลาวัลย์ ตฤณธีรบุลย์)  
หัวหน้าเจ้าหน้าที่

ผู้อำนวยการโรงพยาบาลภูเพียง  
ลงนามแล้ว

(นายชรินทร์ ดีปินตา)

นายแพทย์เชี่ยวชาญ (ด้านเวชกรรมป้องกัน)  
รักษาการในตำแหน่งผู้อำนวยการโรงพยาบาลภูเพียง

## สัญญาจ้างก่อสร้าง

สัญญาเลขที่ ๐๑๔/๒๕๖๖

สัญญาฉบับนี้ทำขึ้น ณ โรงพยาบาลกุเพียง ตำบลม่วงตีด อำเภอกุเพียง จังหวัดน่าน เมื่อวันที่ ๒๑ สิงหาคม ๒๕๖๖ ระหว่าง โรงพยาบาลกุเพียง โดย นายชรินทร์ ดีปินตา นายแพทย์เชี่ยวชาญ (ด้านเวชกรรมป้องกัน) รักษาการในตำแหน่ง ผู้อำนวยการโรงพยาบาลกุเพียง ปฏิบัติราชการแทนปลัดกระทรวงสาธารณสุข ตามคำสั่งสำนักงานปลัดกระทรวงสาธารณสุข ที่ ๑๔๔๙/๒๕๖๑ ลงวันที่ ๑ พฤษภาคม ๒๕๖๑ ซึ่งต่อไปในสัญญานี้เรียกว่า "ผู้ว่าจ้าง" ฝ่ายหนึ่ง กับ ห้างหุ้นส่วนจำกัด เมืองจันคอนสตรัคชั่น ซึ่งจดทะเบียนเป็นนิติบุคคล ณ สำนักงานทะเบียนหุ้นส่วนจังหวัดน่าน กรมพัฒนาธุรกิจการค้า กระทรวงพาณิชย์ มีสำนักงานใหญ่ ตั้งอยู่เลขที่ ๑๑๘ หมู่ ๕ ตำบลเมืองจัน อำเภอกุเพียง จังหวัดน่าน โดย นายธนิสร พรหมไชย ผู้มีอำนาจลงนามผูกพันนิติบุคคลปรากฏตามหนังสือรับรองของ สำนักงานทะเบียนหุ้นส่วนบริษัทจังหวัดน่าน กรมพัฒนาธุรกิจการค้า กระทรวงพาณิชย์ ที่ นน. ๐๐๐๘๗๖ ลงวันที่ ๑๑ กรกฎาคม ๒๕๖๖ แนบท้ายสัญญานี้ ซึ่งต่อไปในสัญญานี้เรียกว่า "ผู้รับจ้าง" อีกฝ่ายหนึ่ง

คู่สัญญาได้ตกลงกันมีข้อความดังต่อไปนี้

### ข้อ ๑. ข้อตกลงว่าจ้าง

ผู้ว่าจ้างตกลงจ้างและผู้รับจ้างตกลงรับจ้างทำงาน จ้างก่อสร้างหลังคาคลุมทางเดิน ด้วยวิธีเฉพาะเจาะจง (เงินบริจาค) ณ โรงพยาบาลกุเพียง ตำบลม่วงตีด อำเภอกุเพียง จังหวัดน่าน ตามแบบแปลนของนายวสุ ชัยวุฒิ เลขที่ใบอนุญาต สามัญวิศกร สย.๑๔๗๗๐ ตามข้อกำหนดและเงื่อนไขแห่งสัญญานี้รวมทั้งเอกสารแนบท้ายสัญญา

ผู้รับจ้างตกลงที่จะจัดหาแรงงานและวัสดุ เครื่องมือเครื่องใช้ ตลอดจนอุปกรณ์ต่างๆ ชนิดดี เพื่อใช้ในงานจ้างตามสัญญานี้

### ข้อ ๒. เอกสารอันเป็นส่วนหนึ่งของสัญญา

เอกสารแนบท้ายสัญญาดังต่อไปนี้ให้ถือเป็นส่วนหนึ่งของสัญญานี้

๒.๑ ผนวก ๑ แบบแปลนก่อสร้างหลังคาคลุมทางเดิน	จำนวน ๖ หน้า
๒.๒ ผนวก ๒ บัญชีปริมาณวัสดุและราคา	จำนวน ๓ หน้า
๒.๓ ผนวก ๓ ใบเสนอราคา	จำนวน ๑ หน้า
๒.๔ ผนวก ๔ สำเนาการจดทะเบียนนิติบุคคล	จำนวน ๔ หน้า
๒.๕ ผนวก ๕ สำเนาบัตรประจำตัวประชาชนผู้มีอำนาจ	จำนวน ๑ หน้า
๒.๖ ผนวก ๖ สำเนาใบทะเบียนพาณิชย์	จำนวน ๑ หน้า
๒.๗ ผนวก ๗ สำเนาทะเบียนภาษีมูลค่าเพิ่ม (ภ.พ.๒๐)	จำนวน ๑ หน้า
๒.๘ ผนวก ๘ สำเนาบัญชีเงินฝากธนาคาร	จำนวน ๑ หน้า
๒.๙ ผนวก ๙ เงื่อนไข หลักเกณฑ์ ประเภทงานก่อสร้าง สูตรและวิธีการคำนวณที่ใช้กับสัญญาแนบปรับราคาได้	จำนวน ๘ หน้า

(ลงชื่อ).....ผู้ว่าจ้าง  
(นายชรินทร์ ดีปินตา)

(ลงชื่อ).....ผู้รับจ้าง  
(นายธนิสร พรหมไชย)

เมืองจันคอนสตรัคชั่น



ความใดในเอกสารแนบท้ายสัญญาที่ขัดหรือแย้งกับข้อความในสัญญานี้ ให้ใช้ข้อความในสัญญานี้บังคับ และในกรณีที่เอกสารแนบท้ายสัญญาขัดแย้งกันเอง ผู้รับจ้างจะต้องปฏิบัติตามคำวินิจฉัยของผู้ว่าจ้าง คำวินิจฉัยของผู้ว่าจ้างให้ถือเป็นที่สุด และผู้รับจ้างไม่มีสิทธิเรียกร้องค่าจ้าง ค่าเสียหายหรือค่าใช้จ่ายใดๆ เพิ่มเติมจากผู้ว่าจ้างทั้งสิ้น

### ข้อ ๓. หลักประกันการปฏิบัติตามสัญญา

ในขณะที่ทำสัญญานี้ ผู้รับจ้างได้นำหลักประกันเป็นหนังสือค้ำประกันสัญญา ธนาคารกสิกรไทย จำกัด (มหาชน) สาขา น่าน เลขที่ ๑๐๐๐๖๓๔๒๕๔๗๒ ลงวันที่ ๒๑ สิงหาคม ๒๕๖๖ เป็นจำนวนเงิน ๑๗,๔๒๕.- บาท (หนึ่งหมื่นเจ็ดพันสี่ร้อยยี่ห้าบาทถ้วน) ซึ่งเท่ากับร้อยละ ๕ (ห้า) ของราคาค่าจ้างตามสัญญา มามอบให้แก่ผู้ว่าจ้างเพื่อเป็นหลักประกันการปฏิบัติตามสัญญานี้

กรณีผู้รับจ้างใช้หนังสือค้ำประกันมาเป็นหลักประกันการปฏิบัติตามสัญญา หนังสือค้ำประกันดังกล่าวจะต้องออกโดยธนาคารที่ประกอบกิจการในประเทศไทย หรือโดยบริษัทเงินทุนหรือบริษัทเงินทุนหลักทรัพย์ที่ได้รับอนุญาตให้ประกอบกิจการเงินทุนเพื่อการพาณิชย์และประกอบธุรกิจ ค้ำประกันตามประกาศของธนาคารแห่งประเทศไทย ตามรายชื่อบริษัทเงินทุนที่ธนาคารแห่งประเทศไทยแจ้งเวียนให้ทราบตามแบบที่คณะกรรมการนโยบายการจัดซื้อจัดจ้างและการบริหารพัสดุภาครัฐกำหนดหรืออาจเป็นหนังสือค้ำประกันอิเล็กทรอนิกส์ตามวิธีการที่กรมบัญชีกลางกำหนดก็ได้ และจะต้องมีอายุการค้ำประกันตลอดไปจนกว่าผู้รับจ้างพ้นข้อผูกพันตามสัญญานี้

หลักประกันที่ผู้รับจ้างนำมามอบให้ตามวรรคหนึ่ง จะต้องมียุทธครอบคลุมความรับผิดชอบของผู้รับจ้างตลอดอายุสัญญา ถ้าหลักประกันที่ผู้รับจ้างนำมามอบให้ดังกล่าวลดลงหรือเสื่อมค่าลง หรือมีอายุไม่ครอบคลุมถึงความรับผิดชอบของผู้รับจ้างตลอดอายุสัญญา ไม่ว่าจะด้วยเหตุใดๆ ก็ตาม รวมถึงกรณี ผู้รับจ้างส่งมอบงานล่าช้าเป็นเหตุให้ระยะเวลาแล้วเสร็จหรือวันครบกำหนดความรับผิดชอบในความชำรุดบกพร่องตามสัญญาเปลี่ยนแปลงไป ไม่ว่าจะเกิดขึ้นคราวใด ผู้รับจ้างต้องหาหลักประกันใหม่หรือหลักประกันเพิ่มเติมให้มีจำนวนครบถ้วนตามวรรคหนึ่งมามอบให้แก่ผู้ว่าจ้างภายใน ๑๕ (สิบห้า) วัน นับถัดจากวันที่ได้รับแจ้งเป็นหนังสือจากผู้ว่าจ้าง

หลักประกันที่ผู้รับจ้างนำมามอบไว้ตามข้อนี้ ผู้ว่าจ้างจะคืนให้แก่ผู้รับจ้าง โดยไม่มีดอกเบี้ยเมื่อผู้รับจ้างพ้นจากข้อผูกพัน และความรับผิดชอบทั้งปวงตามสัญญานี้แล้ว

### ข้อ ๔ ค่าจ้างและการจ่ายเงิน

ผู้ว่าจ้าง ตกลงจ่าย และผู้รับจ้างตกลงรับเงินค่าจ้างเป็นจำนวนเงิน ๓๔๘,๕๐๐.๐๐ บาท (สามแสนสี่หมื่นแปดพันห้าร้อยบาทถ้วน) ซึ่งได้รวมภาษีมูลค่าเพิ่ม จำนวน ๒๒,๗๙๙.๐๗ บาท (สองหมื่นสองพันเก้าร้อยเก้าสิบเก้าบาทเจ็ดสตางค์) ตลอดจน ภาษีอากรอื่น ๆ และค่าใช้จ่ายทั้งปวงด้วยแล้ว โดยถือราคาเหมารวมเป็นเกณฑ์ และกำหนดการจ่ายเงิน เป็นงวด ๆ ดังนี้

(ลงชื่อ).....ผู้ว่าจ้าง  
(นายชรินทร์ ดีปินตา)

(ลงชื่อ).....ผู้รับจ้าง  
(นายธนส์ พรหมไชย)

นางหทัยส่วน จำกัด  
เมืองจันทบุรี  
จันทบุรี

**งวดที่ ๑** เบิกเงินให้แก่ผู้รับจ้างจำนวน ร้อยละ ๑๐๐ % ของวงเงินตามสัญญาจ้าง เป็นจำนวนเงิน ๓๔๘,๕๐๐.๐๐ บาท (สามแสนสี่หมื่นแปดพันห้าร้อยบาทถ้วน) เมื่อผู้รับจ้างได้ปฏิบัติงาน ก่อสร้างหลังคาคลุมทางเดิน เมื่อได้ดำเนินการส่งมอบงานงวดที่ ๑ ให้แล้วเสร็จ ดังนี้

- ผู้รับจ้างทำการก่อสร้างงานฐานรากแล้วเสร็จและได้รับผลทดสอบตัวอย่างคอนกรีต
- ผู้รับจ้างทำการก่อสร้างโครงหลังคาแล้วเสร็จทั้งหมดตามรูปแบบรายการและเก็บ กวาดทำความสะอาดพื้นที่ก่อสร้างแล้วเสร็จ

เมื่อได้ส่งมอบงานครบถ้วนตามสัญญานั้น ให้แล้วเสร็จภายใน วันที่ ๑๙ พฤศจิกายน ๒๕๖๖

**ข้อ ๕ กำหนดเวลาแล้วเสร็จและสิทธิของผู้ว่าจ้างในการบอกเลิกสัญญา**

ผู้รับจ้างต้องเริ่มทำงานที่รับจ้างภายในวันที่ ๒๒ สิงหาคม ๒๕๖๖ และจะต้องทำงานให้แล้ว เสร็จบริบูรณ์ภายในวันที่ ๑๙ พฤศจิกายน ๒๕๖๖ ถ้าผู้รับจ้างมิได้ลงมือทำงานภายในกำหนดเวลา หรือไม่ สามารถทำงานให้แล้วเสร็จตามกำหนดเวลา หรือมีเหตุให้เชื่อได้ว่าผู้รับจ้างไม่สามารถทำงานให้แล้วเสร็จ ภายในกำหนดเวลา หรือจะแล้วเสร็จล่าช้าเกินกว่ากำหนดเวลา หรือผู้รับจ้างทำผิดสัญญาข้อใดข้อหนึ่ง หรือตก เป็นผู้ถูกพิทักษ์ทรัพย์เด็ดขาด หรือตกเป็นผู้ล้มละลาย หรือเพิกเฉยไม่ปฏิบัติตามคำสั่งของคณะกรรมการ ตรวจสอบพัสดุหรือผู้ควบคุมงานหรือบริษัทที่ปรึกษาซึ่งได้รับมอบอำนาจจากผู้ว่าจ้าง ผู้ว่าจ้างมีสิทธิที่จะบอกเลิก สัญญานี้ได้ และมีสิทธิจ้างผู้รับจ้างรายใหม่เข้าทำงานของผู้รับจ้างให้ลุล่วงไปด้วย การใช้สิทธิบอกเลิกสัญญานี้ นั้น ไม่กระทบสิทธิของผู้ว่าจ้างที่จะเรียกร้องค่าเสียหายจากผู้รับจ้าง

การที่ผู้ว่าจ้างไม่ใช้สิทธิเลิกสัญญาดังกล่าวข้างต้นไม่เป็นเหตุให้ผู้รับจ้างพ้นจากความรับผิด ตามสัญญา

**ข้อ ๖ ความรับผิดชอบในความชำรุดบกพร่องของงานจ้าง**

เมื่องานแล้วเสร็จบริบูรณ์ และผู้ว่าจ้างได้รับมอบงานจากผู้รับจ้างหรือจากผู้รับจ้างรายใหม่ ในกรณีที่มีการบอกเลิกสัญญาตามข้อ ๕ หากมีเหตุชำรุดบกพร่องหรือเสียหายเกิดขึ้นจากการจ้างนี้ ภายใน กำหนด ๒ (สอง) ปี นับถัดจากวันที่ได้รับมอบงานดังกล่าว ซึ่งความชำรุดบกพร่องหรือเสียหายนั้นเกิดจาก ความบกพร่องของผู้รับจ้างอันเกิดจากการใช้วัสดุที่ไม่ถูกต้องหรือทำไว้มิเรียบร้อย หรือทำไม่ถูกต้องตาม มาตรฐานแห่งหลักวิชา ผู้รับจ้างจะต้องรีบทำการแก้ไข ให้เป็นที่เรียบร้อยโดยไม่ชักช้า โดยผู้ว่าจ้างไม่ต้องออก เงินใดๆ ในการนี้ทั้งสิ้น หากผู้รับจ้างไม่กระทำการดังกล่าวภายในกำหนด ๑๕ (สิบห้า) วัน นับถัดจากวันที่ ได้รับแจ้งเป็นหนังสือจาก ผู้ว่าจ้างหรือไม่ทำการแก้ไขให้ถูกต้องเรียบร้อยภายในเวลาที่ผู้ว่าจ้างกำหนด ให้ผู้ว่าจ้างมีสิทธิที่จะทำการนั้นเองหรือจ้างผู้อื่นให้ทำงานนั้น โดยผู้รับจ้างต้องเป็นผู้ออกค่าใช้จ่ายเองทั้งสิ้น

ในกรณีเร่งด่วนจำเป็นต้องรีบแก้ไขเหตุชำรุดบกพร่องหรือเสียหายโดยเร็ว และไม่อาจรอให้ ผู้รับจ้างแก้ไขในระยะเวลาที่กำหนดไว้ตามวรรคหนึ่งได้ ผู้ว่าจ้างมีสิทธิเข้าจัดการแก้ไขเหตุชำรุดบกพร่องหรือเสียหายนั้นเอง หรือจ้างผู้อื่นให้ซ่อมแซมความชำรุดบกพร่องหรือเสียหาย โดยผู้รับจ้าง ต้องรับผิดชอบชำระ ค่าใช้จ่ายทั้งหมด

การที่ผู้ว่าจ้างทำการนั้นเอง หรือจ้างผู้อื่นให้ทำงานนั้นแทนผู้รับจ้าง ไม่ทำให้ผู้รับจ้างหลุดพ้น จากความรับผิดตามสัญญา หากผู้รับจ้างไม่ชดใช้ค่าใช้จ่ายหรือค่าเสียหายตามที่ผู้ว่าจ้างเรียกร้องผู้ว่าจ้างมีสิทธิ บังคับจากหลักประกันการปฏิบัติตามสัญญาได้

(ลงชื่อ).....ผู้ว่าจ้าง  
(นายชินนทร์ ดีปินดา)

(ลงชื่อ).....ผู้รับจ้าง  
(นายธนีสร์ พรมไชย)





### ข้อ ๗ การจ้างช่วง

ผู้รับจ้างจะต้องไม่เอางานทั้งหมดหรือแต่บางส่วนแห่งสัญญาไปจ้างช่วงอีกทอดหนึ่ง เว้นแต่การจ้างช่วงงานแต่บางส่วนที่ได้รับอนุญาตเป็นหนังสือจากผู้ว่าจ้างแล้ว การที่ผู้ว่าจ้างได้อนุญาตให้จ้างช่วงงานแต่บางส่วนดังกล่าวนั้น ไม่เป็นเหตุให้ผู้รับจ้างหลุดพ้นจากความรับผิดหรือพันธะหน้าที่ตามสัญญา และผู้รับจ้างจะยังคงต้องรับผิดในความผิดและความประมาทเลินเล่อของผู้รับจ้างช่วง หรือของตัวแทนหรือลูกจ้างของผู้รับจ้างช่วงนั้นทุกประการ

กรณีผู้รับจ้างไปจ้างช่วงงานแต่บางส่วนโดยฝ่าฝืนความในวรรคหนึ่ง ผู้รับจ้างต้องชำระค่าปรับให้แก่ผู้ว่าจ้างเป็นจำนวนเงินในอัตราร้อยละ ๑๐ (สิบ) ของวงเงินของงานที่จ้างช่วงตามสัญญา ทั้งนี้ ไม่ตัดสิทธิผู้ว่าจ้างในการบอกเลิกสัญญา

### ข้อ ๘. การควบคุมงานของผู้รับจ้าง

ผู้รับจ้างจะต้องควบคุมงานที่รับจ้างอย่างเอาใจใส่ ด้วยประสิทธิภาพและความชำนาญและในระหว่างทำงานที่รับจ้างจะต้องจัดให้มีผู้แทนซึ่งทำงานเต็มเวลาเป็นผู้รับผิดชอบควบคุมงานของผู้รับจ้าง ผู้แทนดังกล่าวจะต้องได้รับมอบอำนาจจากผู้รับจ้าง คำสั่งหรือคำแนะนำต่างๆ ที่ผู้ว่าจ้าง คณะกรรมการตรวจรับพัสดุ ผู้ควบคุมงาน หรือบริษัทที่ปรึกษาผู้ว่าจ้างแต่งตั้งได้แจ้งแก่ผู้แทนเช่นว่านั้น ให้ถือว่าเป็นคำสั่งหรือคำแนะนำที่ได้แจ้งแก่ผู้รับจ้าง การแต่งตั้งผู้แทนตามข้อนี้จะต้องทำเป็นหนังสือ และต้องได้รับความเห็นชอบเป็นหนังสือจากผู้ว่าจ้าง การเปลี่ยนตัวหรือแต่งตั้งผู้แทนใหม่จะทำได้ หากไม่ได้รับความเห็นชอบเป็นหนังสือจากผู้ว่าจ้างก่อน

ผู้ว่าจ้างมีสิทธิที่จะขอให้เปลี่ยนตัวผู้แทนตามวรรคหนึ่ง โดยแจ้งเป็นหนังสือไปยังผู้รับจ้าง และผู้รับจ้างจะต้องทำการเปลี่ยนตัวผู้แทนนั้นโดยพลัน โดยไม่คิดค่าจ้างหรือราคาเพิ่มหรืออ้างเป็นเหตุเพื่อขยายอายุสัญญาอันเนื่องมาจากเหตุนี้

### ข้อ ๙. ความรับผิดชอบผู้รับจ้าง

ผู้รับจ้างจะต้องรับผิดชอบอุบัติเหตุ ความเสียหาย หรือภัยอันตรายใด ๆ อันเกิดจากการปฏิบัติงานของผู้รับจ้าง และจะต้องรับผิดชอบต่อความเสียหายจากการกระทำของลูกจ้างหรือตัวแทนของผู้รับจ้าง และจากการปฏิบัติงานของผู้รับจ้างช่วงด้วย (ถ้ามี)

ความเสียหายใดๆ อันเกิดแก่งานที่ผู้รับจ้างได้ทำขึ้น แม้จะเกิดขึ้นเพราะเหตุสุดวิสัยก็ตาม ผู้รับจ้างจะต้องรับผิดชอบโดยซ่อมแซมให้คืนดีหรือเปลี่ยนให้ใหม่โดยค่าใช้จ่ายของผู้รับจ้างเอง เว้นแต่ความเสียหายนั้นเกิดจากความผิดของผู้ว่าจ้าง ทั้งนี้ ความรับผิดของผู้รับจ้างดังกล่าวในข้อนี้จะสิ้นสุดลง เมื่อผู้ว่าจ้างได้รับมอบงานครั้งสุดท้าย ซึ่งหลังจากนั้นผู้รับจ้างคงต้องรับผิดเพียงในกรณีชำรุดบกพร่อง หรือความเสียหายดังกล่าวในข้อ ๖ เท่านั้น

ผู้รับจ้างจะต้องรับผิดชอบต่อบุคคลภายนอกในความเสียหายใดๆ อันเกิดจากการปฏิบัติงานของผู้รับจ้าง หรือลูกจ้างหรือตัวแทนของผู้รับจ้าง รวมถึงผู้รับจ้างช่วง (ถ้ามี) ตามสัญญา นี้ หากผู้ว่าจ้างถูกเรียกร้องหรือฟ้องร้องหรือต้องชดใช้ค่าเสียหายให้แก่บุคคลภายนอกไปแล้ว ผู้รับจ้างจะต้องดำเนินการใดๆ เพื่อให้มีการว่าต่างแก่ต่างให้แก่ผู้ว่าจ้างโดยค่าใช้จ่ายของผู้รับจ้างเอง รวมทั้งผู้รับจ้างจะต้องชดใช้ค่าเสียหายนั้นๆ ตลอดจนค่าใช้จ่ายใดๆ อันเกิดจากการถูกเรียกร้องหรือถูกฟ้องร้องให้แก่ผู้ว่าจ้างทันที

(ลงชื่อ).....ผู้ว่าจ้าง  
(นายชรินทร์ ดีปินตา)

(ลงชื่อ).....ผู้รับจ้าง  
(นายธนินทร์ พรหมไชย)

ส่วนงาน จำกัด  
เมืองจันทบุรี



### ข้อ ๑๐ การจ่ายเงินแก่ลูกจ้าง

ผู้รับจ้างจะต้องจ่ายเงินแก่ลูกจ้างที่ผู้รับจ้างได้จ้างมาในอัตราและตามกำหนดเวลา ที่ผู้รับจ้างได้ตกลงหรือทำสัญญาไว้ต่อลูกจ้างดังกล่าว

ถ้าผู้รับจ้างไม่จ่ายเงินค่าจ้างหรือค่าทดแทนอื่นใดแก่ลูกจ้างดังกล่าวในวรรคหนึ่ง ผู้ว่าจ้างมีสิทธิที่จะเอาเงินค่าจ้างที่จะต้องจ่ายแก่ผู้รับจ้างมาจ่ายให้แก่ลูกจ้างของผู้รับจ้างดังกล่าว และให้ถือว่าผู้ว่าจ้างได้จ่ายเงินจำนวนนั้นเป็นค่าจ้างให้แก่ผู้รับจ้างตามสัญญาแล้ว

ผู้รับจ้างจะต้องจัดให้มีประกันภัยสำหรับลูกจ้างทุกคนที่จ้างมาทำงาน โดยให้ครอบคลุมถึงความรับผิดชอบทั้งปวงของผู้รับจ้าง รวมทั้งผู้รับจ้างช่วง (ถ้ามี) ในกรณีความเสียหายที่คิดค่าสินไหมทดแทนได้ตามกฎหมาย ซึ่งเกิดจากอุบัติเหตุหรือภัยอันตรายใดๆ ต่อลูกจ้างหรือบุคคลอื่น ที่ผู้รับจ้างหรือผู้รับจ้างช่วงจ้างมาทำงาน ผู้รับจ้างจะต้องส่งมอบกรมธรรม์ประกันภัยดังกล่าว พร้อมทั้งหลักฐานการชำระเบี้ยประกันให้แก่ผู้ว่าจ้างเมื่อผู้ว่าจ้างเรียกกร้อง

### ข้อ ๑๑ การตรวจงานจ้าง

ถ้าผู้ว่าจ้างแต่งตั้งคณะกรรมการตรวจรับพัสดุ ผู้ควบคุมงาน หรือบริษัท ที่ปรึกษา เพื่อควบคุมการทำงานของลูกจ้าง คณะกรรมการตรวจ รับพัสดุ ผู้ควบคุมงาน หรือบริษัทที่ปรึกษานั้น มีอำนาจเข้าไปตรวจการงานในโรงงานและสถานที่ก่อสร้างได้ตลอดเวลา และผู้รับจ้างจะต้องอำนวยความสะดวกและให้ความช่วยเหลือในการนั้นตามสมควร

การที่มีคณะกรรมการตรวจรับพัสดุ ผู้ควบคุมงาน หรือบริษัทที่ปรึกษานั้น หาทำให้ผู้รับจ้างพ้นความรับผิดชอบตามสัญญานี้ข้อใดข้อหนึ่งไม่

### ข้อ ๑๒ แบบรูปและรายการละเอียดตลาดเคลื่อน

ผู้รับจ้างรับรองว่าได้ตรวจสอบและทำความเข้าใจในแบบรูปและรายการละเอียดโดยถี่ถ้วนแล้ว หากปรากฏว่าแบบรูปและรายการละเอียดนั้นผิดพลาดหรือคลาดเคลื่อน ไปจากหลักการทางวิศวกรรมหรือทางเทคนิค ผู้รับจ้างตกลงที่จะปฏิบัติตามคำวินิจฉัยของผู้ว่าจ้าง คณะกรรมการตรวจรับพัสดุ ผู้ควบคุมงาน หรือบริษัทที่ปรึกษาที่ผู้ว่าจ้างแต่งตั้ง เพื่อให้งานแล้วเสร็จบริบูรณ์ คำวินิจฉัยดังกล่าวให้ถือเป็นที่สุด โดยผู้รับจ้างจะคิดค่าจ้าง ค่าเสียหาย หรือค่าใช้จ่ายใดๆ เพิ่มขึ้น จากผู้ว่าจ้างหรือขอขยายอายุสัญญาไม่ได้

### ข้อ ๑๓ การควบคุมงานโดยผู้ว่าจ้าง

ผู้รับจ้างตกลงว่าคณะกรรมการตรวจรับพัสดุ ผู้ควบคุมงาน หรือบริษัท ที่ปรึกษาที่ผู้ว่าจ้างแต่งตั้ง มีอำนาจที่จะตรวจสอบและควบคุมงานเพื่อให้เป็นไปตาม สัญญานี้ และมีอำนาจที่จะสั่งให้แก้ไขเปลี่ยนแปลงเพิ่มเติม หรือตัดทอนซึ่งงานตามสัญญานี้ หากผู้รับจ้างขัดขืน ไม่ปฏิบัติตาม ผู้ว่าจ้าง คณะกรรมการตรวจ รับพัสดุ ผู้ควบคุมงาน หรือบริษัทที่ปรึกษา มีอำนาจ ที่จะสั่งให้หยุดการนั้นชั่วคราวได้ ความล่าช้าในกรณีเช่นนี้ ผู้รับจ้างจะถือเป็นเหตุขอขยายระยะเวลา การปฏิบัติงานตามสัญญาหรือเรียกกร้องค่าเสียหายใดๆ ไม่ได้ทั้งสิ้น

(ลงชื่อ).....ผู้ว่าจ้าง  
(นายชรินทร์ ดีปินตา)

(ลงชื่อ).....ผู้รับจ้าง  
(นายธนีสร์ พรหมไชย)



**ข้อ ๑๔ งานพิเศษและการแก้ไขงาน**

ผู้ว่าจ้างมีสิทธิที่จะสั่งเป็นหนังสือให้ผู้รับจ้างทำงานพิเศษซึ่งไม่ได้แสดงไว้หรือรวมอยู่ในเอกสารสัญญาฯ หากงานพิเศษนั้นๆ อยู่ในขอบข่ายทั่วไปแห่งวัตถุประสงค์ของสัญญานี้ นอกจากนี้ ผู้ว่าจ้างยังมีสิทธิสั่งให้เปลี่ยนแปลงหรือแก้ไขแบบรูปและข้อกำหนดต่างๆ ในเอกสารสัญญาฯ ด้วย

อัตราค่าจ้างหรือราคาที่กำหนดใช้ในสัญญานี้ ให้กำหนดใช้สำหรับงานพิเศษ หรืองานที่เพิ่มเติมขึ้น หรือตัดทอนลงทั้งปวงตามคำสั่งของผู้ว่าจ้าง หากในสัญญาไม่ได้กำหนดไว้ถึงอัตราค่าจ้าง หรือราคาใดๆ ที่จะนำมาใช้สำหรับงานพิเศษหรืองานที่เพิ่มขึ้นหรือลดลงดังกล่าว ผู้ว่าจ้าง และผู้รับจ้างจะได้ตกลงกันที่จะกำหนดอัตราค่าจ้างหรือราคาที่จะเพิ่มขึ้นหรือลดลง รวมทั้งการขยายระยะเวลา (ถ้ามี) กันใหม่เพื่อความเหมาะสม ในกรณีที่ตกลงกันไม่ได้ ผู้ว่าจ้างจะกำหนดอัตราจ้าง หรือราคาตามแต่ผู้ว่าจ้างจะเห็นว่าเหมาะสม และถูกต้อง ซึ่งผู้รับจ้างจะต้องปฏิบัติตามคำสั่งของผู้ว่าจ้างไปก่อนเพื่อมิให้เกิดความเสียหายแก่งานที่จ้าง

**ข้อ ๑๕ ค่าปรับ**

หากผู้รับจ้างไม่สามารถทำงานให้แล้วเสร็จภายในเวลาที่กำหนดไว้ ในสัญญาและผู้ว่าจ้างยังมีได้บอกเลิกสัญญา ผู้รับจ้างจะต้องชำระค่าปรับให้แก่ผู้ว่าจ้างเป็น จำนวนเงินวันละ ๘๐๓.- บาท (แปดร้อยสามบาทถ้วน) และจะต้องชำระค่าใช้จ่ายในการควบคุมงาน (ถ้ามี) ในเมื่อผู้ว่าจ้าง ต้องจ้างผู้ควบคุมงานอีกต่อหนึ่งเป็นจำนวนเงินวันละ ๑๐๐.- บาท (หนึ่งร้อยบาทถ้วน) นับถัดจากวันที่ครบกำหนดเวลาแล้วเสร็จของงานตามสัญญาหรือวันที่ผู้ว่าจ้างได้ขยายเวลาทำงานให้ จนถึงวันที่ทำงานแล้วเสร็จจริง นอกจากนี้ ผู้รับจ้างยอมให้ผู้ว่าจ้างเรียกค่าเสียหายอันเกิดขึ้นจากการที่ผู้รับจ้างทำงานล่าช้าเฉพาะส่วนที่เกินกว่าจำนวนค่าปรับและค่าใช้จ่ายดังกล่าวได้อีกด้วย

ในระหว่างที่ผู้ว่าจ้างยังมีได้บอกเลิกสัญญานั้น หากผู้ว่าจ้างเห็นว่าผู้รับจ้าง จะไม่สามารถปฏิบัติตามสัญญาต่อไปได้ ผู้ว่าจ้างจะใช้สิทธิบอกเลิกสัญญาและใช้สิทธิตามข้อ ๑๖ ก็ได้ และถ้าผู้ว่าจ้างได้แจ้งข้อเรียกร้องไปยังผู้รับจ้างเมื่อครบกำหนดเวลาแล้วเสร็จของงานขอให้ชำระค่าปรับแล้ว ผู้ว่าจ้างมีสิทธิที่จะปรับผู้รับจ้างจนถึงวันบอกเลิกสัญญาได้อีกด้วย

**ข้อ ๑๖ สิทธิของผู้ว่าจ้างภายหลังบอกเลิกสัญญา**

ในกรณีที่ผู้ว่าจ้างบอกเลิกสัญญา ผู้ว่าจ้างอาจทำงานนั้นเองหรือว่าจ้างผู้อื่นให้ทำงานนั้นต่อจนแล้วเสร็จก็ได้ ผู้ว่าจ้างหรือผู้รับจ้างทำงานนั้นต่อมีสิทธิใช้เครื่องใช้ในการก่อสร้าง สิ่งที่สร้างขึ้นชั่วคราวสำหรับงานก่อสร้าง และวัสดุต่างๆ ซึ่งเห็นว่าจะต้องสงวนเอาไว้เพื่อการปฏิบัติตามสัญญา ตามที่จะเห็นสมควร

ในกรณีดังกล่าว ผู้ว่าจ้างมีสิทธิริบหรือบังคับจากหลักประกันการปฏิบัติตามสัญญาทั้งหมดหรือบางส่วน ตามแต่จะเห็นสมควร นอกจากนั้น ผู้รับจ้างจะต้องรับผิดชอบในค่าเสียหายซึ่งเป็นจำนวน เกินกว่าหลักประกันการปฏิบัติตามสัญญา รวมทั้งค่าใช้จ่ายที่เพิ่มขึ้น ในการทำงานนั้นต่อให้แล้วเสร็จตามสัญญาตลอดจนค่าใช้จ่ายในการควบคุมงานเพิ่ม (ถ้ามี) ซึ่งผู้ว่าจ้างจะหัก เอาจากเงินประกันผลงานหรือจำนวนเงินใดๆ ที่จะจ่ายให้แก่ผู้รับจ้างก็ได้

(ลงชื่อ).....ผู้ว่าจ้าง  
(นายชรินทร์ ดีปินตา)

(ลงชื่อ).....ผู้รับจ้าง  
(นายธนีสร์ พรหมไชย)





**ข้อ ๑๗ การบังคับค่าปรับ ค่าเสียหาย และค่าใช้จ่าย**

ในกรณีที่ผู้รับจ้างไม่ปฏิบัติตามสัญญาข้อหนึ่งข้อใดด้วยเหตุใดๆ ก็ตาม จนเป็นเหตุให้เกิดค่าปรับ ค่าเสียหาย หรือค่าใช้จ่ายแก่ผู้ว่าจ้าง ผู้รับจ้างต้องชดใช้ค่าปรับ ค่าเสียหาย หรือค่าใช้จ่ายดังกล่าวให้แก่ผู้ว่าจ้างโดยสิ้นเชิงภายในกำหนด ๑๕ (สิบห้า) วัน นับถัดจากวันที่ได้รับแจ้งเป็นหนังสือจากผู้ว่าจ้าง หากผู้รับจ้างไม่ชดใช้ให้ถูกต้องครบถ้วนภายในระยะเวลาดังกล่าวให้ผู้ว่าจ้างมีสิทธิที่จะหักเอาจากจำนวนเงินค่าจ้างที่ต้องชำระ หรือจากเงินประกันผลงาน ของผู้รับจ้าง หรือบังคับจากหลักประกันการปฏิบัติตามสัญญาได้ทันที

หากค่าปรับ ค่าเสียหาย หรือค่าใช้จ่ายที่บังคับจากเงินค่าจ้างที่ต้องชำระ เงินประกันผลงาน หรือหลักประกันการปฏิบัติตามสัญญาแล้วยังไม่เพียงพอ ผู้รับจ้างยินยอมชำระส่วนที่เหลือ ที่ยังขาดอยู่จนครบถ้วนตามจำนวนค่าปรับ ค่าเสียหาย หรือค่าใช้จ่ายนั้น ภายในกำหนด ๑๕ (สิบห้า) วัน นับถัดจากวันที่ได้รับแจ้งเป็นหนังสือจากผู้ว่าจ้าง

หากมีเงินค่าจ้างตามสัญญาที่หักไว้จ่ายเป็นค่าปรับ ค่าเสียหาย หรือค่าใช้จ่ายแล้วยังเหลืออยู่อีกเท่าใด ผู้ว่าจ้างจะคืนให้แก่ผู้รับจ้างทั้งหมด

**ข้อ ๑๘ การทำบริเวณก่อสร้างให้เรียบร้อย**

ผู้รับจ้างจะต้องรักษาบริเวณสถานที่ปฏิบัติงานตามสัญญานี้ รวมทั้งโรงงานหรือ สิ่งอำนวยความสะดวกในการทำงานของผู้รับจ้าง ลูกจ้าง ตัวแทน หรือผู้รับจ้างช่วง (ถ้ามี) ให้สะอาด ปลอดภัย และมีประสิทธิภาพในการใช้งานตลอดระยะเวลาการจ้าง และเมื่อทำงานเสร็จสิ้นแล้วจะต้องขนย้ายบรรดาเครื่องใช้ในการทำงานจ้างรวมทั้งวัสดุ ขยะมูลฝอย และสิ่งก่อสร้างชั่วคราวต่างๆ (ถ้ามี) ทั้งจะต้องกลบเกลี่ยพื้นดินให้เรียบร้อยเพื่อให้บริเวณทั้งหมดอยู่ในสภาพที่สะอาดและใช้การได้ทันที

**ข้อ ๑๙. การงดหรือลดค่าปรับ หรือการขยายเวลาปฏิบัติงานตามสัญญา**

ในกรณีที่มิเหตุเกิดจากความผิดหรือบกพร่องของฝ่ายผู้ว่าจ้าง หรือเหตุสุดวิสัย หรือเกิดจากพฤติการณ์อันหนึ่งอันใดที่ผู้รับจ้างไม่ต้องรับผิดชอบตามกฎหมาย หรือเหตุอื่นตามที่กำหนดในกฎกระทรวง ซึ่งออกตามความในกฎหมายว่าด้วยการจัดซื้อจัดจ้างและการบริหารพัสดุภาครัฐ ทำให้ผู้รับจ้างไม่สามารถทำงานให้แล้วเสร็จตามเงื่อนไขและกำหนดเวลาแห่งสัญญานี้ได้ ผู้รับจ้างจะต้องแจ้งเหตุหรือพฤติการณ์ดังกล่าวพร้อมหลักฐานเป็นหนังสือให้ผู้ว่าจ้างทราบ เพื่อของดหรือลดค่าปรับหรือขยายเวลาทำงานออกไปภายใน ๑๕ (สิบห้า) วัน นับถัดจากวันที่เหตุนั้นสิ้นสุดลง หรือตามที่กำหนดในกฎกระทรวงดังกล่าว แล้วแต่กรณี

ถ้าผู้รับจ้างไม่ปฏิบัติให้เป็นไปตามความในวรรคหนึ่ง ให้ถือว่าผู้รับจ้างได้สละสิทธิเรียกร้องในการที่จะของดหรือลดค่าปรับ หรือขยายเวลาทำงานออกไปโดยไม่มีเงื่อนไขใดๆ ทั้งสิ้น เว้นแต่กรณีเหตุเกิดจากความผิดหรือความบกพร่องของฝ่ายผู้ว่าจ้างซึ่งมีหลักฐานชัดเจนหรือผู้ว่าจ้างทราบที่อยู่แล้วตั้งแต่วันที่

การงดหรือลดค่าปรับ หรือขยายกำหนดเวลาทำงานตามวรรคหนึ่ง อยู่ในดุลพินิจของผู้ว่าจ้างที่จะพิจารณาตามที่เห็นสมควร

(ลงชื่อ).....ผู้ว่าจ้าง  
(นายชรินทร์ ตีปินดา)

(ลงชื่อ).....ผู้รับจ้าง  
(นายธนีสร์ พรหมไชย)



### ข้อ ๒๐. การใช้เรือไทย

ในการปฏิบัติตามสัญญานี้ หากผู้รับจ้างจะต้องส่งหรือนำเข้าของเข้ามาจากต่างประเทศรวมทั้งเครื่องมือและอุปกรณ์ที่ต้องนำเข้ามาเพื่อปฏิบัติงานตามสัญญา ไม่ว่าผู้รับจ้างจะเป็นผู้นำของเข้ามาเองหรือนำเข้ามาโดยผ่านตัวแทนหรือบุคคลอื่นใด ถ้าสิ่งของนั้นต้องนำเข้ามาโดยทางเรือในเส้นทางเดินเรือที่มีเรือไทยเดินอยู่และสามารถให้บริการรับขนได้ตามที่รัฐมนตรีว่าการกระทรวงคมนาคมประกาศกำหนด ผู้รับจ้างต้องจัดการให้สิ่งของดังกล่าวบรรทุกโดยเรือไทยหรือเรือที่มีสิทธิเช่นเดียวกับเรือไทยจากต่างประเทศมายังประเทศไทยเว้นแต่จะได้รับการอนุญาตจากกรมเจ้าท่าก่อนบรรทุกของนั้นลงเรืออื่นที่มีใช่เรือไทยหรือเป็นของที่รัฐมนตรีว่าการกระทรวงคมนาคมประกาศยกเว้นให้บรรทุกโดยเรืออื่นได้ ทั้งนี้ ไม่ว่าการส่งหรือนำเข้าสิ่งของดังกล่าวจากต่างประเทศจะเป็นแบบใด

ในการส่งมอบงานตามสัญญาให้แก่ผู้ว่าจ้าง ถ้างานนั้นมีสิ่งของตามวรรคหนึ่ง ผู้รับจ้างจะต้องส่งมอบใบตราส่ง (Bill of lading) หรือสำเนาใบตราส่งสำหรับของนั้น ซึ่งแสดงว่าได้บรรทุกมาโดยเรือไทยหรือเรือที่มีสิทธิเช่นเดียวกับเรือไทยให้แก่ผู้ว่าจ้างพร้อมกับการส่งมอบงานด้วย

ในกรณีที่สิ่งของดังกล่าวไม่ได้บรรทุกจากต่างประเทศมายังประเทศไทยโดยเรือไทยหรือเรือที่มีสิทธิเช่นเดียวกับเรือไทย ผู้รับจ้างต้องส่งมอบหลักฐานซึ่งแสดงว่าได้รับอนุญาตจากกรมเจ้าท่า ให้บรรทุกของโดยเรืออื่นได้หรือหลักฐานซึ่งแสดงว่าได้ชำระค่าธรรมเนียมพิเศษ เนื่องจากการไม่บรรทุกของโดยเรือไทยตามกฎหมาย ว่าด้วยการส่งเสริมการพาณิชย์แล้วอย่างใดอย่างหนึ่งแก่ผู้ว่าจ้างด้วย

ในกรณีที่ผู้รับจ้างไม่ส่งมอบหลักฐานอย่างใดอย่างหนึ่งดังกล่าวในวรรคสองและวรรคสาม ให้แก่ผู้ว่าจ้างแต่จะขอส่งมอบงานดังกล่าวให้ผู้ว่าจ้างก่อนโดยยังไม่รับชำระเงินค่าจ้าง ผู้ว่าจ้างมีสิทธิรับงานดังกล่าวไว้ก่อน และชำระเงินค่าจ้างเมื่อผู้รับจ้างได้ปฏิบัติถูกต้องครบถ้วนดังกล่าวแล้วได้

### ข้อ ๒๑. มาตรฐานฝีมือช่าง

ผู้รับจ้างตกลงเป็นเงื่อนไขสำคัญว่า ผู้รับจ้างจะต้องมีและใช้ผู้ผ่านการทดสอบมาตรฐานฝีมือช่างหรือผู้มีวุฒิปริญญา ปวช. ปวส. และปวท. หรือเทียบเท่าจากสถาบันการศึกษาที่ ก.พ. รับรองให้เข้ารับราชการได้ในอัตราไม่ต่ำกว่าร้อยละ ๑๐ (สิบ) ของแต่ละสาขาช่าง แต่จะต้องมีช่างจำนวนอย่างน้อย ๑ (หนึ่ง) คน ในแต่ละสาขาช่างดังต่อไปนี้

#### ๒๑.๑ ช่างก่อสร้าง

ผู้รับจ้างจะต้องจัดทำบัญชีแสดงจำนวนช่างทั้งหมดโดยจำแนกตามแต่ละสาขาช่างและ ระดับช่างพร้อมกับระบุรายชื่อช่างผู้ผ่านการทดสอบมาตรฐานฝีมือช่างหรือผู้มีวุฒิปริญญาดังกล่าวในวรรคหนึ่งนำมาแสดงพร้อมหลักฐานต่างๆ ต่อคณะกรรมการตรวจรับพัสดุหรือผู้ควบคุมงาน ก่อนเริ่มลงมือทำงาน และพร้อมที่จะให้ผู้ว่าจ้างหรือเจ้าหน้าที่ของผู้ว่าจ้างตรวจสอบดูได้ตลอด เวลาการทำงานตามสัญญาของผู้รับจ้าง

(ลงชื่อ).....ผู้ว่าจ้าง  
(นายชินทร์ ดีปินตา)

(ลงชื่อ).....ผู้รับจ้าง  
(นายธนีสร์ พรมไชย)





ข้อ ๒๒. การปรับราคาค่าจ้าง

ผู้ว่าจ้างและผู้รับจ้าง ตกลงกันให้ใช้สัญญาปรับราคาได้ สำหรับราคางานก่อสร้างตามสัญญานี้ โดยการนำสูตร Escalation Factor (K) มาใช้คำนวณราคาค่างานที่เปลี่ยนแปลงไป โดยวิธีการต่อไปนี้ ตามเงื่อนไข หลักเกณฑ์ สูตรและวิธีคำนวณที่ใช้กับสัญญาแบบปรับราคาได้ตามมติคณะรัฐมนตรีเมื่อวันที่ ๒๒ สิงหาคม ๒๕๓๒ เรื่องการพิจารณาช่วยเหลือผู้ประกอบการอาชีพงานก่อสร้าง ตามหนังสือสำนักเลขาธิการ คณะรัฐมนตรี ที่ นร ๐๒๐๓/ว ๑๐๙ ลงวันที่ ๒๔ สิงหาคม ๒๕๓๒

สูตรการปรับราคา (สูตรค่า K) จะต้องคงที่ที่ระดับที่กำหนดไว้ในวันแล้วเสร็จตามที่กำหนดไว้ในสัญญา หรือภายในระยะเวลาที่ ผู้ว่าจ้าง ได้ขยายออกไป โดยจะใช้สูตรของทางราชการที่ได้รับอนุมัติตาม ภาคผนวก ผนวก ๑๑

สัญญานี้ทำขึ้นเป็นสองฉบับ มีข้อความถูกต้องตรงกัน คู่สัญญาได้อ่านและเข้าใจข้อความ โดยละเอียดตลอดแล้ว จึงได้ลงลายมือชื่อ พร้อมทั้งประทับตรา (ถ้ามี) ไว้เป็นสำคัญต่อหน้าพยาน และคู่สัญญาต่าง ยึดถือไว้ฝ่ายละหนึ่งฉบับ

(ลงชื่อ).....ผู้ว่าจ้าง  
(นายชรินทร์ ตีปินตา)

นายแพทย์เชี่ยวชาญ (ด้านเวชกรรมป้องกัน)  
รักษาการในตำแหน่งผู้อำนวยการโรงพยาบาลภูเพียง  
ปฏิบัติราชการแทนปลัดกระทรวงสาธารณสุข

(ลงชื่อ).....ผู้รับจ้าง  
(นายธนีสร์ พรหมไชย)

ผู้มีอำนาจลงนามทางหุ้นส่วนจำกัด เมืองจึงคอนสตรัคชั่น

(ลงชื่อ).....พยาน  
(นายวิทย์ มงคลวิสุทธิ์)

หัวหน้าพยาบาล(พยาบาลวิชาชีพ)ชำนาญการพิเศษ

(ลงชื่อ).....พยาน

(นางวิลาวัลย์ ตฤณธีรบุลย์)

นักจัดการงานทั่วไปปฏิบัติการ

ใบเสนอราคาจ้าง

เรียน ผู้อำนวยการโรงพยาบาลกุเพียง

๑. ข้าพเจ้า รศ. เสืออินดวงเสถียรธรรม สำนักงานใหญ่ตั้งอยู่เลขที่ 118 หมู่ที่ 5

ถนน.....ตำบล/แขวง เมืองงัว อำเภอ/เขต กุเพียง

จังหวัด น่าน โทรศัพท์ 087-1934324

โดย นายอินทร์ พรหมไชย ผู้ลงนามข้างท้ายนี้ ผู้ถือบัตรประจำตัวประชาชน เลขที่ 15699 00093 562

โทรศัพท์ 087-1934324 โดย นายอินทร์ พรหมไชย ได้พิจารณาเงื่อนไขต่างๆ ในเอกสารประกอบงาน

จ้างก่อสร้างหลังคาคลุมทางเดิน โรงพยาบาลกุเพียง จังหวัดน่าน โดยตลอดและยอมรับข้อกำหนดและเงื่อนไขนั้นแล้ว รวมทั้งรับรองว่า ข้าพเจ้าเป็นผู้มีคุณสมบัติครบถ้วนตามที่กำหนดและไม่เป็นผู้ที่ทำงานของหน่วยงานของรัฐ

๒. ข้าพเจ้าขอเสนอที่จะทำงานจ้าง ก่อสร้างหลังคาคลุมทางเดิน โรงพยาบาลกุเพียง จังหวัดน่าน ตามข้อกำหนดเงื่อนไขรายละเอียดแห่งเอกสารจ้างฯ ตามราคาตั้งที่ได้ระบุไว้ในใบเสนอราคานี้ เป็นเงินทั้งสิ้น 348,500.00 บาท (สามแสนสี่พันแปดร้อยห้าสิบบาทถ้วน) ซึ่งได้รวมภาษีมูลค่าเพิ่มตลอดจนภาษีอากรอื่นๆ และค่าใช้จ่ายทั้งปวงไว้ด้วยแล้ว

๓. ข้าพเจ้าจะยินยอมใบเสนอราคานี้เป็นระยะเวลา 30 วัน ตั้งแต่วันยื่นข้อเสนอและโรงพยาบาลเวียงสา อาจรับคำเสนอนี้ ณ เวลาใดก็ได้ก่อนที่จะครบกำหนดระยะเวลาดังกล่าว หรือระยะเวลาที่ได้ยึดออกไปตามเหตุผลอันสมควรที่โรงพยาบาลเวียงสาร้องขอ

๔. ข้าพเจ้ารับรองว่าจะส่งมอบงานตามเงื่อนไขที่เอกสารจ้างก่อสร้างหลังคาคลุมทางเดิน โรงพยาบาลกุเพียง จังหวัดน่าน จำนวน ๑ งาน กำหนดไว้

๕. ในกรณีที่ข้าพเจ้าได้รับการพิจารณาให้เป็นผู้ชนะงานจ้างก่อสร้างหลังคาคลุมทางเดิน โรงพยาบาลกุเพียง ข้าพเจ้ารับรองที่จะทำสัญญาตามแบบสัญญาจ้างก่อสร้างหลังคาคลุมทางเดิน โรงพยาบาลกุเพียง จำนวน ๑ งาน กับ โรงพยาบาลกุเพียง จังหวัดน่าน ภายใน ๗ วัน นับถัดจากวันที่ได้รับหนังสือให้ไปทำสัญญา หากข้าพเจ้าไม่ปฏิบัติตามให้ครบถ้วน ข้าพเจ้ายอมชดใช้ค่าเสียหายใดๆ ที่อาจมีแก่โรงพยาบาลกุเพียง และโรงพยาบาลกุเพียง มีสิทธิจะให้ผู้อื่นยื่นข้อเสนอรายอื่นเป็นผู้ชนะการเสนอราคาได้ หรือโรงพยาบาลกุเพียง อาจดำเนินการจัดจ้างใหม่ก็ได้

๖. ข้าพเจ้ายอมรับว่าโรงพยาบาลเวียงสา ไม่มีความผูกพันที่จะรับคำเสนอนี้ หรือใบเสนอราคาใดๆ รวมทั้งไม่ต้องรับผิดชอบในค่าใช้จ่ายใดๆ อันอาจเกิดขึ้นในการที่ข้าพเจ้าได้เข้ายื่นข้อเสนอครั้งนี้

๗. ข้าพเจ้าได้ตรวจทานตัวเลขและตรวจสอบเอกสารต่างๆ ที่ได้ยื่นพร้อมใบเสนอราคานี้ โดยละเอียดแล้ว และเข้าใจดีว่าโรงพยาบาลกุเพียง ไม่ต้องรับผิดชอบใดๆ ในความผิดพลาดหรือตกหล่น

๘. ใบเสนอราคานี้ ได้ยื่นเสนอโดยบริสุทธิ์ยุติธรรม และปราศจากกลฉ้อฉล หรือการสมรู้ร่วมคิดกัน โดยไม่ชอบด้วยกฎหมายกับบุคคลใดบุคคลหนึ่ง หรือหลายบุคคล หรือกับห้างหุ้นส่วน บริษัทใดๆ ที่ได้ยื่นข้อเสนอในคราวเดียวกัน

เสนอมา ณ วันที่ 25 เดือน มกราคม พ.ศ. 2566

ลงชื่อ.....  
(นายอินทร์ พรหมไชย)  
ตำแหน่ง.....  
คณะกรรมการ.....  
ลงชื่อ.....  
ลงชื่อ.....  
ลงชื่อ.....

(ลงชื่อ).....ผู้ว่าจ้าง

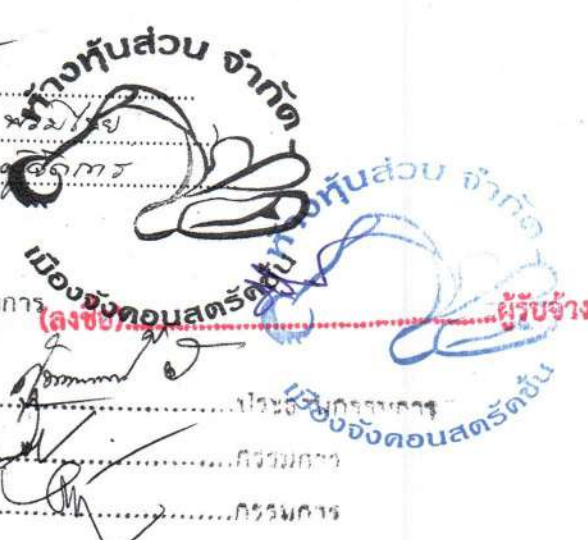



กรมป้องกันและบรรเทาสาธารณภัย

(ลงชื่อ).....



ผู้ว่าจ้าง

(ลงชื่อ).....



ผู้รับจ้าง

รายการประกอบแบบโดยย่อ

ปูซีเมนต์

- ปูซีเมนต์ปอร์ตแลนด์ประเภทหนึ่ง (ธรรมดา) ซึ่งใช้กับทั่วไป เช่น ปูซีเมนต์ราวจ้าง ของบริษัทปูนซีเมนต์ไทยจำกัด .ปูซีเมนต์ราวจ้างขนาดสี่เหลี่ยมโดยวิธีเขียว ของบริษัทสหประชาชาติซีเมนต์จำกัด และปูซีเมนต์ราวจ้างเดี่ยว ของบริษัทซีเมนต์นครหลวงจำกัด เป็นต้น
- ปูซีเมนต์ปอร์ตแลนด์ประเภทสาม (เกิดแรงสูงซึ่ง) ซึ่งใช้กับทั่วไป เช่น ปูซีเมนต์ราวจ้างรวม ของบริษัทปูนซีเมนต์ไทยจำกัด .ปูซีเมนต์ราวจ้างขนาดสี่เหลี่ยมโดยวิธีเขียว ของบริษัทปูนซีเมนต์นครหลวงจำกัด และปูซีเมนต์ราวจ้างเดี่ยว ของบริษัทสหประชาชาติซีเมนต์จำกัด เป็นต้น
- ปูซีเมนต์ปอร์ตแลนด์ประเภทหนึ่งหรือประเภทสาม ซึ่งมีคุณสมบัติตามมาตรฐานผลิตภัณฑ์อุตสาหกรรม

วัสดุชนิดเม็ดหยาบ (COARSE AGGREGATES)

- หินหรือกรวด ที่ใช้ต้อง แฉียงแบนๆ หนียว ใญ่
- สะอาดปราศจากวัสดุอินทรีย์ปนอยู่ เช่น วัชพืช ดิน เป็ด่าน เป็นต้น

วัสดุชนิดเม็ดละเอียด (FINE AGGREGATES)

- เป็นทรายน้ำจืด ที่มีเม็ดหยาบ คม แฉียงแบน
- สะอาดปราศจากวัสดุอินทรีย์ปนอยู่ เช่น วัชพืช ดิน เปลือกหอย เป็ด่าน เป็นต้น

เหล็กเสริมคอนกรีต

- เหล็กเสริมคอนกรีตที่ใช้ ต้องเป็นเหล็กในชนิดที่นำมาก่อน มีผิวสะอาด ไม่ผุผอนในลอน น้มนัน หรือสารอื่นๆ และไม่มีรอยแตกร้าว
- เหล็กเส้นกลม (Round Bar) ขนาดเส้นผ่าศูนย์กลาง SR 24 ต้องมีคุณสมบัติตามมาตรฐานผลิตภัณฑ์อุตสาหกรรม
- เหล็กเส้นเหลี่ยม (Deformed Bar) ขนาดเส้นผ่าศูนย์กลาง SD 40 ต้องมีคุณสมบัติตามมาตรฐานผลิตภัณฑ์อุตสาหกรรม
- ตะแกรงเหล็กเสริมคอนกรีต (Wire Mesh) ต้องมีคุณสมบัติตามมาตรฐานผลิตภัณฑ์อุตสาหกรรม

วัสดุอื่น ๆ

น้ำต้องเป็นน้ำสะอาดปราศจาก กรด ด่าง น้ำมัน และสารอินทรีย์อื่น ๆ

ก่อนดำเนินการก่อสร้างหรือก่อนเทคอนกรีตทุกครั้ง

จะต้องแจ้งให้ผู้ควบคุมงานทราบล่วงหน้าก่อน ทั้งนี้เพื่อทำการตรวจสอบวัสดุก่อสร้างต่างๆ หรือ ดำเนินการก่อสร้าง แบบหล่อ เหล็กเสริมคอนกรีต และอื่นๆ งานเป็นที่ยอมรับก่อน จึงจะดำเนินการต่อไปได้

หมายเหตุ

- การดำเนินการก่อสร้าง ให้เป็นไปตามมาตรฐานงานที่เกี่ยวข้องทั้งหมด เช่น ของกรมโยธาธิการฯ กรมทางหลวงชนบท กรมชลประทาน และอื่นๆ
- รายการอื่นที่ไม่ได้กล่าวถึงในแบบ สิ่งใดที่ปรากฏในแบบของแบบ หรือ แบบต่อรายการที่ขัดแย้งกัน ให้ถือสิ่งที่กล่าวเป็นเกณฑ์ ทั้งนี้โดยขึ้นอยู่กับดุลยพินิจและความเห็นของผู้ควบคุมงาน และมติของคณะกรรมการตรวจการจ้าง
- รายการที่ปรากฏในแบบ ที่ขัดแย้งกัน ให้ผู้ควบคุมงานเป็นผู้ตัดสินตามหลักสถาปัตยกรรมหรือวิศวกรรม เป็นหน้าที่ของผู้รับจ้างที่จะต้องตรวจสอบก่อนทำการก่อสร้างทุกครั้ง
- มิติต่างๆ ไม่ให้หน่วยเป็นเมตร นอกจากได้ระบุเป็นอย่างอื่น
- ระดับก่อสร้างจะกำหนดในขณะทำการก่อสร้างหรือตามสภาพพื้นที่
- ชนิดและกำลังของคอนกรีต ให้ใช้คอนกรีต มีค่าแรงอัดระดับตามที่ผู้ควบคุมงานกำหนด
- ผู้รับจ้างจะต้องเป็นผู้รับผิดชอบค่าใช้จ่ายในการทดสอบวัสดุต่างๆ ตามขงผู้ควบคุมงานกำหนด

กท./ตร. ชม. หรือเทียบเท่าไม่น้อยกว่า 7 วัน

PROJECT	OWNER	TITLE	ENGINEER	ARCHITECT	DRAW BY	SCALE	SHEET NO.	TOTAL
ก่อสร้างหลังคาอุโมงค์ทางเดินใต้ทางหลวงหมายเลข ๓๑๖	โยธาเทศบาลเมือง ๓๑๖	รายการประกอบแบบ	บริษัท ส.ค. ๓๑๖		บริษัท ส.ค. ๓๑๖			



(ลงชื่อ).....ผู้รับจ้าง (ลงชื่อ).....ผู้รับจ้าง



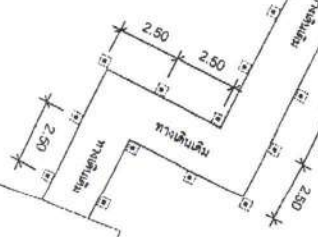
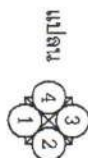
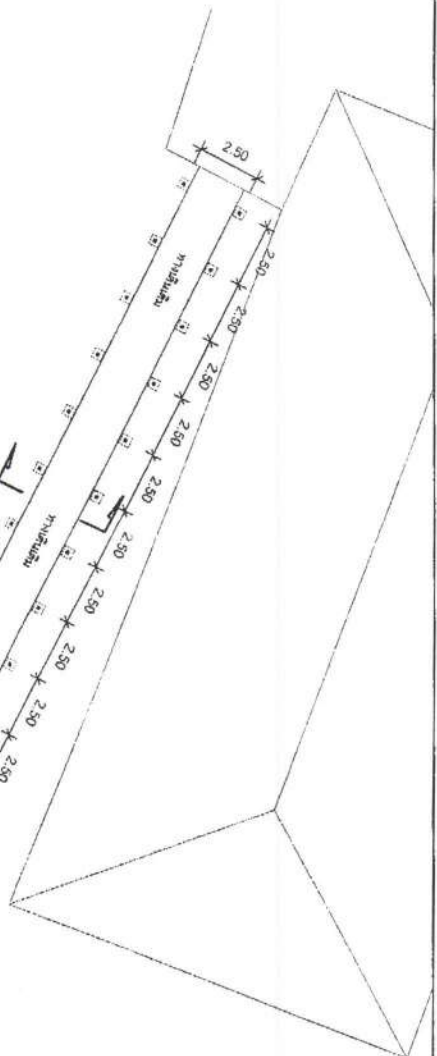

หมายเหตุ - ระยะห่างที่ควรใช้แบบห่างที่ระบุไว้กับขนาดของพื้นที่  
และจุดต่อที่ระบุไว้จากแบบงาน

อาคารว่างมาตรฐานอาคารพักอาศัย

หน้าทับส่วน จำกัด

PROJECT	OWNER	TITLE	ENGINEER	ARCHITECT	DRAW BY	SCALE	SHEET NO.	TOTAL
ก่อสร้างพื้นที่อาคารพาณิชย์	โรงพยาบาลกรุงเทพ ตำบลบางซื่อ อำเภอปทุมธานี จังหวัดปทุมธานี	แปลน	บริษัท สถาปัตย์ ผ.น. 4770		นายสมชาย วัฒนสุข			

(ลงชื่อ).....ผู้ว่าจ้าง

(ลงชื่อ).....ผู้รับจ้าง

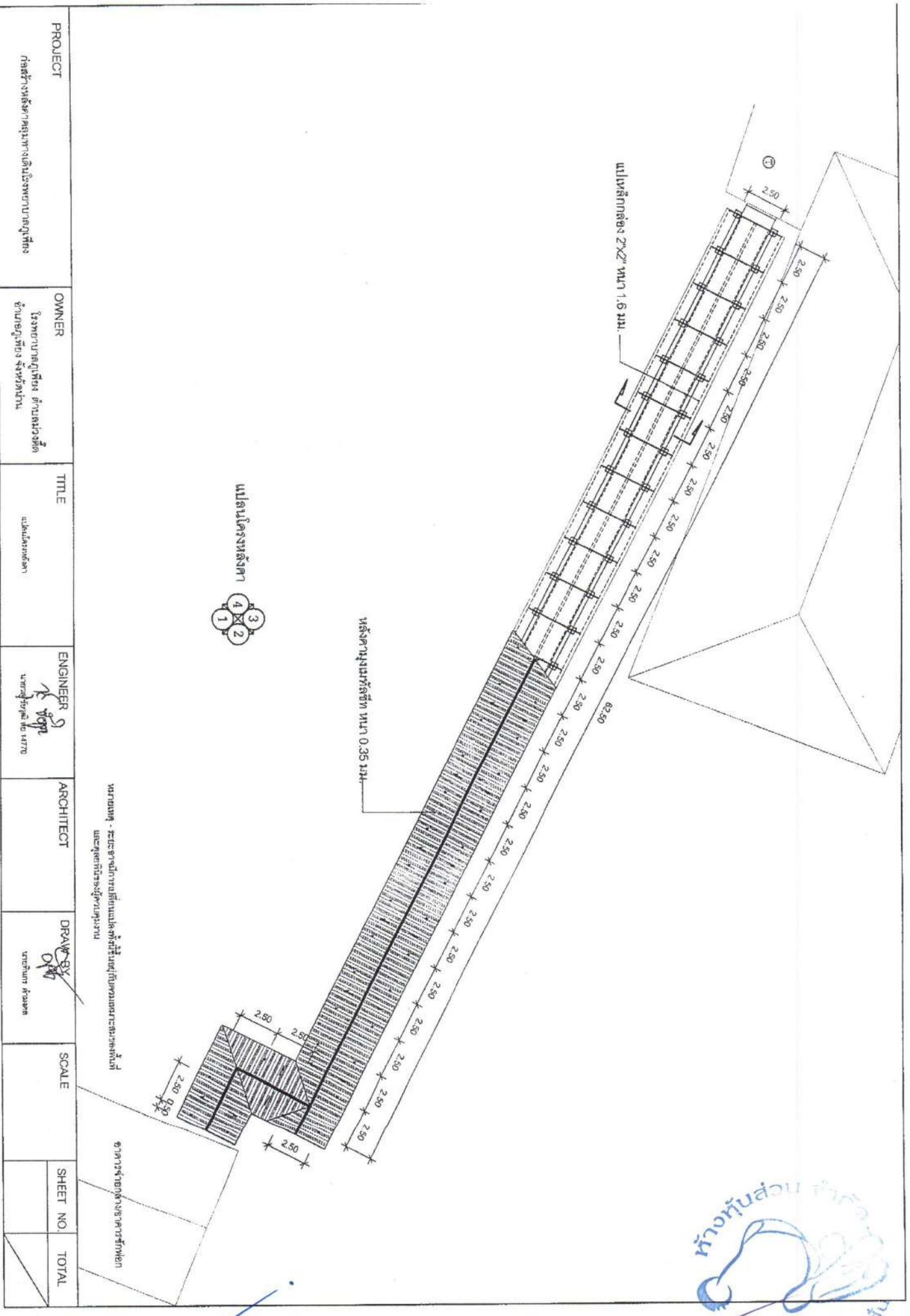

PROJECT	OWNER	TITLE	ENGINEER	ARCHITECT	DRAWER	SCALE	SHEET NO.	TOTAL
ก่อสร้างหลังคาอาคารพาณิชย์ระบบคานแข็ง	โรงพยาบาลสุโขทัย จังหวัดสุโขทัย	แปลนโครงสร้างคาน	นายสุวิทย์ น. 1870		นายคณิศร วัฒน			

หมายเหตุ - ระบบคานวางคานคดเป็นแบบคานคดที่รับน้ำหนักและคานคดรับน้ำหนัก

อาคารก่อสร้างจากคอนกรีต

หม่อมหลวง...  
เมืองจันทบุรี...  
ผู้รับจ้าง

(ลงชื่อ).....ผู้ว่าจ้าง

(ลงชื่อ).....ผู้รับจ้าง



PROJECT	OWNER	TITLE	ENGINEER	ARCHITECT	DRAW BY	SCALE	SHEET NO.	TOTAL
ก่อสร้างและควบคุมงานช่างในโรงพยาบาลอุบลราชธานี	โรงพยาบาลอุบลราชธานี ฝ่ายช่างก่อสร้าง	รูปตัด	นายสุวิทย์ วัฒนวิทย์		นายสุวิทย์ วัฒนวิทย์			

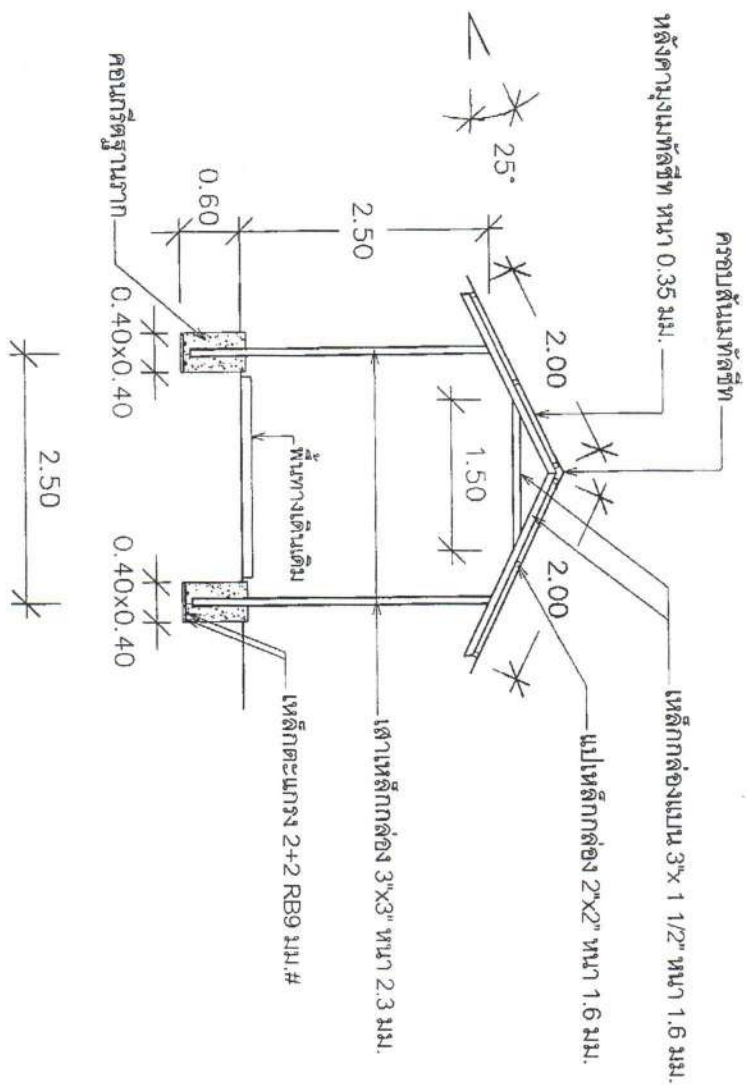

รูปตัด

  
 อนุมัติ  
 เมืองจันทบุรี  
 อนุมัติ

(ลงชื่อ).....ผู้รับจ้าง

(ลงชื่อ).....ผู้ว่าจ้าง



๑๙  
10/10/2022

ตัวแดง(๑)  
K Rem  
(๑๑๑๑ ๑๑๑๑)

(ลงชื่อ).....ผู้ว่าจ้าง

(ลงชื่อ).....ผู้รับจ้าง

ห้างหุ้นส่วน จำกัด  
นางสาวจันทิมา วัฒนศิริ  
นางสาวจันทิมา วัฒนศิริ



แบบสรุปค่าก่อสร้าง

แบบ พร.5

ชื่อโครงการ ก่อสร้างหลังคาคลุมทางเดินโรงพยาบาลภูเพียง  
 สถานที่ก่อสร้าง โรงพยาบาลภูเพียง อำเภอภูเพียง จังหวัดน่าน  
 หน่วยงานเจ้าของโครงการ/งานก่อสร้าง โรงพยาบาลภูเพียง  
 แบบ พร.4 ที่แบบ มีจำนวน 2 แผ่น  
 ประมาณราคาโดย บริษัท/หจก./ร้าน  
 เมื่อวันที่ เดือน พ.ศ.

ลำดับที่	รายการ	คำนวณต้นทุน	FACTOR F	ค่าก่อสร้าง	หมายเหตุ
1	ประเภทงานอาคาร				
	1.ก่อสร้างหลังคาคลุมทางเดิน	267,151.48	1.3046	348,500.00	
	เงื่อนไขการใช้ตาราง Factor F				
	เงินจ่ายล่วงหน้า.....15.....%				
	เงินประกันผลงานหัก.....0.....%				
	อัตราดอกเบี้ยเงินกู้.....6.....%				
	ค่าภาษีมูลค่าเพิ่ม.....7.....%				
					ระยะเวลาทำงาน
					90 วัน
	รวมเป็นค่าก่อสร้าง			348,500.00	

รวมเป็นเงินค่าก่อสร้าง

348,500.00

(ตัวหนังสือ) สามแสนสี่หมื่นแปดพันห้าร้อยบาทถ้วน

ลงชื่อ.....ผู้เสนอราคา

(นางฉวีศรี พอมไธสง)

ตำแหน่ง.....

วันที่ 25 กรกฎาคม 2561

ประทับตรา(ถ้ามี)



คณะกรรมการ

ลงชื่อ.....

ลงชื่อ.....

ลงชื่อ.....

(ลงชื่อ).....ผู้จ้าง



แบบแสดงรายการ ปริมาณงาน และราคา

ชื่อโครงการ ก่อสร้างหลังคาคลุมทางเดินโรงพยาบาลอุทัยเพียง

สถานที่ก่อสร้าง โรงพยาบาลอุทัยเพียง อำเภออุทัยเพียง จังหวัดน่าน

หน่วยงานเจ้าของโครงการ/งานก่อสร้าง โรงพยาบาลอุทัยเพียง

ประมาณราคาโดย บริษัท/หจก./ร้าน

เมื่อวันที่ เดือน พ.ศ.

แบบ ปร.4 แผ่นที่ 1/2

รับทราบ  
เมื่อ

ที่	รายการ	จำนวน	หน่วย	ค่าวัสดุ		ค่าแรงงาน		รวม	หมายเหตุ	
				ราคาต่อหน่วย	จำนวนเงิน	ราคาต่อหน่วย	จำนวนเงิน			
1	งานฐานราก									
	งานดินชุด	7.24	ลบ.ม.		-	168.00	1215.98	1215.98		
	คอนกรีตฐานราก	5.80	ลบ.ม.	1800.00	10440.00	532.00	3085.60	13525.60		
	เหล็ก RB 9 มม.	52.67	กก.	25.00	1316.75	4.40	231.75	1548.50		
	ลวดผูกเหล็ก	1.50	กก.	40.64	60.95		-	60.95		
	ไม้แบบ(50%)	27.84	ลบ.ม.	900.00	25056.00		-	25056.00		
	ค่าแรงประกอบไม้แบบ	55.68	ตร.ม.		-	139.00	7731.52	7731.52		
	ตะปู	6.96	กก.	46.00	320.16		-	320.16		
	2	งานโครงสร้างหลังคา								
		เหล็กกล่อง 3"x3" หนา 2.3 มม.	29.00	กก.	957.00	27753.00		-	27753.00	
เหล็กกล่องแบน 3"x 1 1/2" หนา 1.6 มม.		28.00	กก.	528.00	14416.00		-	14416.00		
เหล็กกล่อง 2"x2" หนา 1.6 มม.		74.00	กก.	459.00	33966.00		-	33966.00		
หลังคาเมทัลชีท หนา 0.35 มม.		303.15	ตร.ม.	211.00	63964.65	90.00	21922.50	85149.15		
ครอบสันหลังคาเมทัลชีท		70.50	ม.	100.00	7050.00	50.00	3525.00	10575.00		
รวม		12.00	ม.	91.31	1095.92	26.00	300.00	1395.92		



แบบแสดงรายการ ปริมาณงาน และราคา

แบบ ปร.4 - ผนวกที่ 2/2

ชื่อโครงการ ก่อสร้างหลังคาคลุมทางเดินโรงพยาบาลอุทัย  
สถานที่ก่อสร้าง โรงพยาบาลอุทัย อำเภอกุสุมาลย์ จังหวัดน่าน  
หน่วยงานเจ้าของโครงการ/งานก่อสร้าง โรงพยาบาลอุทัย  
ประมาณราคาโดย บริษัท/ทดก./ร้าน *พริตตี้ สโตร์*

เมื่อวันที่ เดือน ปี.ศ.

ที่	รายการ	จำนวน	หน่วย	ค่าวัสดุ		ค่าแรงงาน		รวม	หมายเหตุ
				ราคาต่อหน่วย	จำนวนเงิน	ราคาต่อหน่วย	จำนวนเงิน		
	สกรูยึดหลังคา	1,495.00	ตัว	2.60	3,887.00	-	-	3,887.00	
	สักรันสับมี+สักรันมีน	159.90	ตร.ม.	68.58	10,923.42	25.00	3,997.50	14,920.92	
	ค่าแรงติดตั้งโครงหลังคา	2,409.56	กก.		-	10.00	24,095.60	24,095.60	
					144,141.98		54,595.60	198,737.58	
					202,584.07		64,010.45	266,594.52	
		รวม 1+2						266,594.52	

(ลงชื่อ)

ผู้รับจ้าง

(ลงชื่อ)

ผู้ว่าจ้าง

*(Handwritten signatures and stamps)*



### หนังสือรับรอง

ขอรับรองว่าห้างหุ้นส่วนนี้ ได้จดทะเบียนเป็นนิติบุคคล ตามประมวลกฎหมายแพ่งและพาณิชย์  
เมื่อวันที่ 28 มีนาคม 2540 ทะเบียนนิติบุคคลเลขที่ 0553540000246

ปรากฏข้อความในรายการตามเอกสารทะเบียนนิติบุคคล ณ วันออกหนังสือนี้ ดังนี้

- ชื่อห้างหุ้นส่วน ห้างหุ้นส่วนจำกัด เมืองจันทน์ศรีคชัน
- ผู้เป็นหุ้นส่วนของห้างหุ้นส่วน มี 2 คน ตามรายชื่อดังนี้
  - นายธนิสร พรหมไชย

จำนวน

ลงทุนด้วย เงิน

500,000.00 บาท

- นางอรพรรณ พรหมไชย

จำนวน

ลงทุนด้วย เงิน

500,000.00 บาท

- หุ้นส่วนผู้จัดการของห้างหุ้นส่วนนี้ มี 1 คน ตามรายชื่อดังนี้

- นายธนิสร พรหมไชย/

- ข้อจำกัดอำนาจหุ้นส่วนผู้จัดการ มีดังนี้ ไม่มี/

- สำนักงานใหญ่ ตั้งอยู่เลขที่ 118 หมู่ที่ 5 ตำบลเมืองจัน อำเภอกู่เพียง จังหวัดน่าน/

6. วัตถุประสงค์ของห้างหุ้นส่วนนี้มี 26 ข้อ ดังปรากฏในสำเนาเอกสารแนบท้ายหนังสือรับรองนี้ จำนวน 2 แผ่น โดยมี  
ลายมือชื่อนายทะเบียนซึ่งรับรองเอกสารเป็นสำคัญ

ออกให้ ณ วันที่ 11 เดือน กรกฎาคม พ.ศ. 2566

(นางสาวนงนุช ทองสุข)

นายทะเบียน

## สำเนาถูกต้อง



คำเตือน : ผู้ใช้ควรตรวจสอบข้อควรทราบท้ายหนังสือรับรองฉบับนี้ทุกครั้ง



กรมพัฒนาธุรกิจการค้า กระทรวงพาณิชย์  
Department of Business Development  
Ministry of Commerce

ลงชื่อ .....  
 ลงชื่อ .....  
 ลงชื่อ .....

Leading Business Transformation



(ลงชื่อ) พ. เมื่อเวลา 11:51 น.

ผู้ว่าจ้าง

Ref:665500213000876

(ลงชื่อ)

ผู้รับจ้าง





ที่ นน. 000876

สำนักงานทะเบียนหุ้นส่วนบริษัทจังหวัดน่าน  
กรมพัฒนาธุรกิจการค้า กระทรวงพาณิชย์

### หนังสือรับรอง

ข้อควรทราบ ประกอบหนังสือรับรอง ฉบับที่ นน. 000876

1. ห้างนี้จดทะเบียนครั้งแรกชื่อ ห้างหุ้นส่วนจำกัด น่านศรีทิพย์ ได้จดทะเบียนเปลี่ยนชื่อนี้ ครั้งที่ 2 เปลี่ยนเป็น ห้างหุ้นส่วนจำกัด พันธวงศ์ธุรกิจ เมื่อวันที่ 20 มกราคม 2549 ครั้งสุดท้ายเปลี่ยนเป็น ห้างหุ้นส่วนจำกัด เมืองจันทอนสตรีคชั่น เมื่อวันที่ 30 สิงหาคม 2554/
2. นิติบุคคลนี้ได้ส่งงบการเงินปี 2565
3. หนังสือนี้รับรองเฉพาะข้อความที่ห้าง/บริษัทได้นำมาจดทะเบียนไว้เพื่อผลทางกฎหมายเท่านั้น ข้อเท็จจริงเป็นสิ่งที่ควรหาไว้พิจารณาฐานะ
4. นายทะเบียนอาจเพิกถอนการจดทะเบียน ถ้าปรากฏว่าข้อความอันเป็นสาระสำคัญที่จดทะเบียนไม่ถูกต้อง หรือเป็นเท็จ

สำเนาถูกต้อง



คณะกรรมการ

ลงชื่อ .....

ประธานกรรมการ



กรมพัฒนาธุรกิจการค้า กระทรวงพาณิชย์  
Department of Business Development  
Ministry of Commerce

กระทรวงพาณิชย์  
กรมพัฒนาธุรกิจการค้า

Leading Business  
Transformations



(ลงชื่อ) ..... เวลา 11:51 น

ผู้ว่าจ้าง

Ref.665500213000876

(ลงชื่อ) .....

ผู้รับจ้าง

2/4



รายละเอียดวัตถุประสงค์

M!

วัตถุประสงค์ทั่วไป

- (1) ซื้อ จัดหา รับ เช่า เช่าซื้อ ถิ่นกรรมสิทธิ์ ครอบครอง ปรับปรุง ใช้ และการจัดการโดยประการอื่น ซึ่งทรัพย์สินใดๆ ตลอดจนดอกผลของทรัพย์สินนั้น
- (2) ขาย โอน จำนอง จำนำ แลกเปลี่ยน และจำหน่ายทรัพย์สินโดยประการอื่น
- (3) เป็นนายหน้า ตัวแทน ตัวแทนค้าต่างในกิจการและธุรกิจทุกประเภท เว้นแต่ในธุรกิจประกันภัย การหาสมาชิกให้สมาคม และการค้าหลักทรัพย์
- (4) กู้ยืมเงิน เบิกเงินเกินบัญชีจากธนาคาร นิติบุคคล หรือสถาบันการเงินอื่น และให้กู้ยืมเงินหรือให้เครดิตด้วยวิธีการอื่น โดยจะมีหลักประกันหรือไม่ก็ตาม รวมทั้งการรับ ออก โอน และสสสหลังตั้งเงิน หรือตราสารที่เปลี่ยนมือได้อย่างอื่น เว้นแต่ในธุรกิจธนาคาร ธุรกิจเงินทุน และธุรกิจเครดิตฟองซิเอร์
- (5) ทำการจัดตั้งสำนักงานสาขาหรือแต่งตั้งตัวแทน ทั้งภายในและภายนอกประเทศ
- (6) เข้าเป็นหุ้นส่วนจำกัดความรับผิดชอบในห้างหุ้นส่วนจำกัด เป็นผู้ถือหุ้นในบริษัทจำกัด และบริษัทมหาชนจำกัด
- วัตถุประสงค์ประกอบธุรกิจบริการ
  - (7) ประกอบกิจการรับเหมาก่อสร้างอาคาร อาคารพาณิชย์ อาคารที่พักอาศัย สถานที่ทำการ ถนน สะพาน เขื่อน อุโมงค์ และงานก่อสร้างอย่างอื่นทุกชนิด รวมทั้งรับทำงานโยธาทุกประเภท
  - (8) ประกอบกิจการโรงแรม กวดาคาร บาร์ ไนท์คลับ
  - (9) ประกอบกิจการขนส่งและขนถ่ายสินค้า และคนโดยสารทั้งทางบก ทางน้ำ ทางอากาศ ทั้งภายในประเทศ และระหว่างประเทศ รวมทั้งรับบริการนำของออกจากท่าเรือตามพิธีศุลกากรและการจัดระวางการขนส่งทุกชนิด
  - (10) ประกอบกิจการบริการจัดเก็บ รวบรวม จัดทำ จัดพิมพ์และเผยแพร่สถิติ ข้อมูลในทางเกษตรกรรม อุตสาหกรรม พาณิชยกรรม การเงิน การตลาด รวมทั้งวิเคราะห์และประเมินผลในการดำเนินธุรกิจ
  - (11) ประกอบกิจการบริการทางด้านกฎหมาย ทางบัญชี ทางวิศวกรรม รวมทั้งกิจการโฆษณา
  - (12) ประกอบธุรกิจบริการรับค้าประกันหนี้สิน ความรับผิด และการปฏิบัติตามสัญญาของบุคคลอื่น รวมทั้งรับบริการค้าประกันบุคคล ซึ่งเดินทางเข้ามาในประเทศหรือเดินทางออกไปต่างประเทศตามกฎหมายว่าด้วยคนเข้าเมือง กฎหมายว่าด้วยภาษีอากร และกฎหมายอื่น
  - (13) ประกอบธุรกิจบริการรับเป็นที่ปรึกษาและให้คำแนะนำปัญหาเกี่ยวกับด้านบริหารงานพาณิชยกรรม อุตสาหกรรม รวมทั้งปัญหาการผลิตการตลาดและจัดจำหน่าย
  - (14) ประกอบธุรกิจบริการรับเป็นผู้จัดการและดูแลผลประโยชน์ เก็บผลประโยชน์และจัดการทรัพย์สินให้บุคคลอื่น
  - (15) ประกอบกิจการโรงพยาบาลเอกชน สถานพยาบาล ปรึกษาคนไข้และผู้ป่วยเจ็บ
  - รับทำการฝึกสอนและอบรมทางด้านวิชาการเกี่ยวกับการแพทย์ การอนามัย
  - (16) ประกอบกิจการจัดสร้างและจัดจำหน่ายภาพยนตร์ โรงภาพยนตร์ และโรงมหรสพอื่น สถานที่พักผ่อนอากาศ สนามกีฬา สระว่ายน้ำ โบว์ลิง
  - (17) ประกอบกิจการให้บริการซ่อมแซม บำรุงรักษา ตรวจสอบ อัดฉีด พ่นน้ำยากันสนิมสำหรับยานพาหนะทุกประเภท รวมทั้งบริการติดตั้ง ตรวจสอบ และแก้ไขอุปกรณ์ ป้องกันวินาศภัยทุกประเภท
  - (18) ประกอบกิจการซักรีดเสื้อผ้า ตัดผม แต่งผม เสริมสวย
  - (19) ประกอบกิจการรับจ้างถ่ายรูป ล้างอัดขยายรูป รวมทั้งเอกสาร
  - (20) ประกอบกิจการสถานบริการอาบอบนวด
  - (21) ประกอบกิจการประมูลเพื่อรับจ้างทำของ ตามวัตถุประสงค์ทั้งหมด ให้แก่บุคคล คณะบุคคล นิติบุคคล ส่วนราชการ และองค์การของรัฐ

สำเนาถูกต้อง



Handwritten signature and stamp of the company representative.

(ลงชื่อ).....ผู้ว่าจ้าง

(ลงชื่อ).....ผู้รับจ้าง





วัตถุประสงค์ของ ห้างหุ้นส่วน/บริษัท นี้ มี..... 26.....ข้อ ดังนี้

M1

( 22 ) ประกอบกิจการดูด หิน ดิน ทราย กรวด และลูกรัง จำหน่ายหิน ดิน กรวด ทราย และลูกรัง

( 23 ) ประกอบกิจการค้าวัสดุก่อสร้าง อุปกรณ์และเครื่องมือใช้ในการก่อสร้าง เครื่องมือช่างทุกประเภท ติ เครื่องมือหาสี เครื่องตกแต่งอาคาร เครื่องเหล็ก เครื่องทองแดง เครื่องทองเหลือง เครื่องเคลือบ เครื่องสุขภัณฑ์ อุปกรณ์ประปา รวมทั้งอะไหล่และ อุปกรณ์ของสินค้าดังกล่าว

( 24 ) ประกอบกิจการค้า เครื่องเคหะภัณฑ์ เครื่องเรือน เฟอร์นิเจอร์ เครื่องแก้ว เครื่องครัว ตู้เย็น เครื่องปรับอากาศ เครื่องฟอกอากาศ พัดลม เครื่องดูดอากาศ หม้อหุงข้าวไฟฟ้า เตาหีไฟฟ้า เครื่องทำความร้อน เครื่องทำความเย็น เตาอบไมโครเวฟ เครื่องใช้ไฟฟ้า อุปกรณ์ไฟฟ้า รวมทั้งอะไหล่และอุปกรณ์ของสินค้าดังกล่าว พร้อมติดตั้ง

( 25 ) ประกอบกิจการสร้างบ่อบาดาล สร้างประปาบาดาลและประปาภูเขา

( 26 ) ประกอบกิจการผลิตและจำหน่ายแผ่นพื้นสำเร็จรูป คอนกรีตผสมเสร็จ ท่อคอนกรีต และเสา

สำเนาถูกต้อง



คณะกรรมการ

.....  
.....  
.....



กรมพัฒนาธุรกิจการค้า กระทรวงพาณิชย์  
Department of Business Development  
Ministry of Commerce

ตีพิมพ์ เมื่อวันที่ 11:51 น.

(ลงชื่อ).....ผู้ว่าจ้าง

กานดาสิทธิ์  
ผู้จัดพิมพ์

Leading Business  
Transformation



Ref:665500213000876

(ลงชื่อ).....ผู้รับจ้าง



# กรมพัฒนาธุรกิจการค้า

## ใบสำคัญแสดงการจดทะเบียนห้างหุ้นส่วนบริษัท

ใบสำคัญนี้ออกให้เพื่อแสดงว่า  
ห้างหุ้นส่วนจำกัด เมืองจันทอนสตาร์วิชั่น

ได้จดทะเบียนเป็นนิติบุคคลตามประมวลกฎหมายแพ่งและพาณิชย์

ณ สำนักงานทะเบียนหุ้นส่วนบริษัท จังหวัด น่าน

คณะกรรมการ

เมื่อ วันที่ 23 มีนาคม พ.ศ. 25๕๕

ออกให้ ณ วันที่ 30 สิงหาคม พ.ศ. 25๕๕

สำเนาถูกต้อง

นางสาววิภาดา ช่างทอง  
นายทะเบียน

นายเอก ห้างหุ้นส่วนจำกัด เมืองจันทอนสตาร์วิชั่น มีทุนชำระแล้ว ๑๐๐,๐๐๐ บาท ตั้งแต่วันที่ ๒๖ สิงหาคม ๒๕๕๕  
ห้างหุ้นส่วนจำกัด พันธวงศ์วิเศษ มีทุนชำระแล้ว ๑๐๐,๐๐๐ บาท ตั้งแต่วันที่ ๒๖ สิงหาคม ๒๕๕๕  
ห้างหุ้นส่วนจำกัด เมืองจันทอนสตาร์วิชั่น มีทุนชำระแล้ว ๑๐๐,๐๐๐ บาท ตั้งแต่วันที่ ๒๖ สิงหาคม ๒๕๕๕

(ลงชื่อ).....ผู้ทำร่าง

(ลงชื่อ).....ผู้รับจ้าง





# ภ.พ.20

## ใบทะเบียนภาษีมูลค่าเพิ่ม



เลขประจำตัวผู้เสียภาษีอากร 0-5535-40000-24-6

ชื่อผู้ประกอบการ ..... สำนักงานสรรพากร 5 มีของตั้งเขตเมืองนนทบุรี

ชื่อสถานประกอบการ ..... สำนักงานสรรพากร 5 มีของตั้งเขตเมืองนนทบุรี

เป็น  สำนักงานใหญ่  สาขาที่ .....

ตั้งอยู่ : อาคาร ..... ห้องเลขที่ .....

หมู่บ้าน ..... เลขที่ 118

หมู่ที่ 5 ..... ตรอก/ซอย ..... ถนน .....

ตำบล/แขวง ..... อำเภอ/เขต ..... จังหวัด .....

รหัสไปรษณีย์ 55000 ..... โทรศัพท์ .....

วันที่ทะเบียนผู้ประกอบการจดทะเบียน 2549

ออกให้เมื่อวันที่ 10 มี.ค. 2551

ผู้ออกทะเบียน *Nu na*

### สำเนาถูกต้อง

ของกองกลาง

(นางสาวสุวิมล สุวสิน)

*Prasert*

(ลงชื่อ) .....

ผู้ว่าจ้าง

(ลงชื่อ) .....

กรมสรรพากร

ผู้รับจ้าง

กรมสรรพากร โทร. 0-25571107-1-01-01010115 โทรสาร 0-25571107-1-01-01010115 โทร. 0-25571107-1-01-0101-00 โทรสาร 0-25571107-1-01-0101-00

**บัตรประจำตัวประชาชน Thai National ID Card**  
 เลขประจำตัวประชาชน Identification Number **1 5599 00093 56 2**  
 ชื่อตัวและชื่อสกุล นาย **ธนิตร์ พรหมไชย**  
 Name **Mr. Tanit**  
 Last name **Promchai**  
 เกิดวันที่ **4 พ.ย. 2529**  
 Date of Birth **4 Nov. 1986**  
 ศาสนา พุทธ  
 ที่อยู่ **176 หมู่ที่ 15 ต.คูใต้ อ.เมืองน่าน**  
 จ.น่าน  
 3 พ.ค. 2562 วันที่ออกบัตร  
 3 Jun 2019 Date of Issue  
 (สำหรับประชาชนไทย)  
 (สำหรับพลเมืองไทย)  
 3 พ.ค. 2570 วันบัตรหมดอายุ  
 3 Nov 2027 Date of Expiry  
 5501-02-07031155

สำนักงานเจ้าพนักงาน  
 ตำรวจภูธรจังหวัดน่าน  
 อำเภอเมืองน่าน  
 สำนักงาน  
 ตำรวจภูธรจังหวัดน่าน  
 อำเภอเมืองน่าน

คณะกรรมการ  
 ลงชื่อ .....  
 ลงชื่อ .....  
 ลงชื่อ .....  
 สำนักงานตำรวจภูธร  
 จังหวัดน่าน  
 อำเภอเมืองน่าน  
 ตำรวจภูธรจังหวัดน่าน  
 อำเภอเมืองน่าน

(ลงชื่อ).....ผู้ว่าจ้าง

(ลงชื่อ).....ผู้รับจ้าง



**ราชการที่ระดับบ้าน**

เลขที่ประจำบ้าน 5501-001243-0 สำนักทะเบียน อำเภอเมืองปาน เลขที่ 1

รายการที่ส่ง 176 หมู่ที่ 15 ตำบลผู้ดี อำเภอเมืองปาน จังหวัดปาน

ชื่อหมู่บ้าน ชื่อบ้าน

ประเภทบ้าน ไร่ชาน ฉายา

วันเดือนปีที่ส่งเอกสารมา 28 ธันวาคม 2533

ลงชื่อ *(ลายเซ็น)* นายทะเบียน

(นาย *(ลายเซ็น)* วงศ์คุ้มแก้ว)

วันเดือนปีที่รับส่งเอกสารมา 16 กรกฎาคม 2554

**ราชการที่ระดับบ้าน**

เลขที่ 1 สำนักทะเบียน อำเภอเมืองปาน เลขที่ 8

ชื่อ นายสมิทธิ์ ศามรัมย์ 5501-001243-0 เลขที่ 8

เลขที่ประจำบ้านเลขที่ 1-5599-00093-56-2 สถานะ ผู้โสด เลขที่ 4 พ.ศ. 2529

ประเภทบ้านเลขที่ ไร่ชาน เลขที่ 3-5501-00550-28-2 เลขที่ 1

ชื่อ *(ลายเซ็น)* เลขที่ 3-5501-00550-29-1 เลขที่ 1

ประเภท บ้านเรือนอาคารกระเบื้องราชมงคล

เข้ามาอยู่บ้านนี้เมื่อ 22 ก.ค. 2548

ลงชื่อ *(ลายเซ็น)* (นาย *(ลายเซ็น)* วงศ์คุ้มแก้ว)

**สำเนาถูกต้อง**

ทางหุ้นส่วน จำกัด  
เมืองจันทอนสตรัตกัน

ลงชื่อ ..... ประธานกรรมการ

ลงชื่อ ..... กรรมการ

ลงชื่อ ..... กรรมการ

(ลงชื่อ).....ผู้ว่าจ้าง (ลงชื่อ).....ผู้รับจ้าง

เมืองจันทอนสตรัตกัน



หนังสือรับรองผลงานก่อสร้าง

ที่ นน ๕๒๐๐๒/๒๐๕๖

สำนักงานเทศบาลเมืองน่าน  
๒๑๔/๑๐ ถ.มหายศ ต.ในเวียง  
อ.เมืองน่าน จ.น่าน ๕๕๐๐๐

หนังสือฉบับนี้ให้ไว้เพื่อรับรองว่า ห้างหุ้นส่วนจำกัด เมืองจังกอนสตรีคชั่น เลขที่เสียภาษี ๐๕๕๓๕๔๐๐๐๐๒๔๖ ได้รับจ้างก่อสร้างโครงการก่อสร้างหลังคาสถานออกกำลังกายของชุมชนบ้านหัวเวียงใต้ เลขที่โครงการ ๖๓๐๓๗๐๓๔๗๕๙ เลขที่คุมสัญญา ๖๓๐๓๒๒๐๑๕๓๑๐ ตามสัญญาเลขที่ ๓๙/๒๕๖๓ วันที่ ๒๐ มีนาคม ๒๕๖๓ สิ้นสุดสัญญาวันที่ ๑๘ กรกฎาคม ๒๕๖๓ มูลค่าตามสัญญา ๔๔๖,๐๐๐ บาท (สี่แสนสี่หมื่นหกพันบาทถ้วน) ส่งมอบงานงวดสุดท้าย เมื่อวันที่ ๑๙ มิถุนายน ๒๕๖๓ และมีการตรวจรับงานงวดสุดท้ายแล้ว ซึ่ง ห้างหุ้นส่วนจำกัด เมืองจังกอนสตรีคชั่น ได้ทำงานแล้วเสร็จเป็นไปตามรูปแบบรายการงานก่อสร้างและสัญญาจ้างทุกประการ จึงออกหนังสือรับรองให้ไว้เป็นหลักฐาน

โดยมีประเภทผลงานก่อสร้าง งานอาคาร วงเงินที่รับรองผลงาน ๔๔๖,๐๐๐ บาท รายละเอียดประเภทผลงานก่อสร้างตามเอกสารแนบ

ให้ไว้ ณ วันที่ ๑๙ เดือน สิงหาคม พ.ศ. ๒๕๖๓

  
(นางอริสรา บุญสม)  
รองนายกเทศมนตรี ปฏิบัติราชการแทน

นายกเทศมนตรีเมืองน่าน

  
ห้างหุ้นส่วน จำกัด  
เมืองจังกอนสตรีคชั่น

สำเนาถูกต้อง

คณะกรรมการ

ลงชื่อ .....  
ลงชื่อ .....  
ลงชื่อ .....  
  
(ลงชื่อ).....ผู้รับจ้าง

(ลงชื่อ).....ผู้ว่าจ้าง



สำหรับผู้ประกอบการที่จะทำธุรกรรมกับภาครัฐ

1. เลขประจำตัวผู้เสียภาษีอากร(0553540000246)

ประเภทผู้ประกอบการ นิติบุคคล

2. ชื่อสถานประกอบการ ห้างหุ้นส่วนจำกัด เมืองจังคอนสตรัคชั่น

ชื่อภาษาอังกฤษ (ถ้ามี)

3. ที่ตั้งสำนักงาน : อาคาร

ชั้นที่ หมู่บ้าน

เลขที่ 118

หมู่ที่ 5 ตรอก/ซอย

ถนน

ตำบล/แขวง เมืองจัง

อำเภอ/เขต ภูเพียง

จังหวัด น่าน

รหัสไปรษณีย์ 55000

โทรศัพท์ 0857054440

อีเมล oop.haa@gmail.com

4. กรณีนิติบุคคลธรรมดา

6. ประเภทของการประกอบกิจการ

( เลขประจำตัวประชาชน - )

ประเภทกิจการ

ประเภทสินค้าและหรือบริการ

วันเดือน/ปีเกิด

สัญชาติ ไทย

ผลิต

วัสดุครุภัณฑ์

5. กรณีนิติบุคคล

ส่งออก

ที่ดินและสิ่งก่อสร้าง

ทะเบียนนิติบุคคลเลขที่ 0553540000246

ขายส่ง

จ้างก่อสร้าง

วันเดือนปีจดทะเบียน 28/03/2540

ขายปลีก

จ้างเหมา

จดทะเบียนที่ สำนักงานพัฒนาธุรกิจการค้าจังหวัดน่าน

ให้บริการ

เช่า

ทุน

จ้างที่ปรึกษา

(1) เงินทุนจดทะเบียน

1000000.00 (บาท)

จ้างออกแบบและควบคุม

กรณีผู้ลงทะเบียนลงข้อมูลหรือรูปภาพที่ไม่เหมาะสมในระบบการจัดซื้อจัดจ้างภาครัฐ จะถูกลบชื่อเป็นผู้ใช้งาน

กรณีผู้ลงทะเบียนกระทำการใดอันเป็นการล่วงละเมิดสิทธิในทรัพย์สินทางปัญญา ผู้ลงทะเบียนจะต้องรับผิดชอบแต่เพียงผู้เดียว

แบบแสดงการลงทะเบียนในระบบ e-GP สามารถนำไปยื่นพร้อมเอกสารการเสนอราคา กับหน่วยงานภาครัฐ ตั้งแต่วันที่ 1 เมษายน 2555 เป็นต้นไป สำหรับการจัดซื้อจัดจ้างที่มีมูลค่าตั้งแต่ 2,000,000 บาท (สองล้านบาท) ขึ้นไป ทั้งนี้เพื่อให้เป็นไปตามประกาศคณะกรรมการป้องกันและปราบปรามการทุจริตแห่งชาติ เรื่อง หลักเกณฑ์และวิธีการจัดทำ และแสดงบัญชี รายการรับจ่ายของโครงการที่บุคคลหรือนิติบุคคลเป็นผู้สัญญาฯ หน่วยงานของรัฐ พ.ศ. 2554 และแก้ไขเพิ่มเติมที่ 1 เพื่อให้ผู้ที่เข้าเป็นคู่สัญญากับหน่วยงานภาครัฐที่สัญญาฯ มีมูลค่าตามจำนวนเงินดังกล่าวต้องลงทะเบียนในระบบ e-GP

พิมพ์เมื่อวันที่ 11/07/2566 เวลา 12:39:10 น. รหัส ud4kB5

ห้างหุ้นส่วน จำกัด

สำเนาถูกต้อง

(ลงชื่อ).....ผู้ว่าจ้าง

ลงชื่อ.....ผู้รับจ้าง





สำนักงาน <sup>๘</sup> รหัสสาขา 507  
Office

บัญชีเลขที่ 695-0-25733-3  
Account No.

สาขาน่าน

ชื่อบัญชี  
Account Name

พจก. เมืองจันทอนสตรีคชั่น



ลายมือชื่อผู้มีอำนาจลงนาม  
Authorized Signature

SA AB 0428380

สำเนาถูกต้อง



คณะกรรมการ

ลงชื่อ.....ประธานกรรมการ

ลงชื่อ.....กรรมการ

ลงชื่อ.....ผู้รักษา

(ลงชื่อ)



(ลงชื่อ)

ผู้รับจ้าง

## เงื่อนไข หลักเกณฑ์ ประเภทงานก่อสร้าง สูตรและวิธีการคำนวณที่ใช้กับสัญญาแบบปรับราคาได้

### ก. เงื่อนไขและหลักเกณฑ์

1. สัญญาแบบปรับราคาได้นี้ให้ใช้กับงานก่อสร้างทุกประเภท รวมถึงงานปรับปรุงและซ่อมแซมซึ่งเบิกจ่ายค่างานในลักษณะหมวดค่าครุภัณฑ์ ที่ดินและสิ่งก่อสร้าง หมวดเงินอุดหนุนและหมวดรายจ่ายอื่นที่เบิกจ่ายในลักษณะค่าที่ดินและสิ่งก่อสร้างที่อยู่ในเงื่อนไขและหลักเกณฑ์ตามที่ได้กำหนดนี้

2. สัญญาแบบปรับราคาได้นี้ให้ใช้ทั้งในกรณีเพิ่มหรือลดค่างานจากงานเดิมตามสัญญา เมื่อดัชนีราคาซึ่งจัดทำขึ้น โดยกระทรวงพาณิชย์ มีการเปลี่ยนแปลงสูงขึ้นหรือลดลงจากเดิมขณะเมื่อวันเปิดซองประกวดราคา สำหรับกรณีที่จัดจ้างโดยวิธีอื่น ให้ใช้วันเปิดซองราคาแทน

3. การนำสัญญาแบบปรับราคาได้ไปใช้นั้น ผู้ว่าจ้างต้องแจ้งและประกาศให้ผู้รับจ้างทราบ เช่น ในวันประกาศประกวดราคาฯ และต้องระบุในสัญญาจ้างด้วยว่างานจ้างเหล่านั้น ๆ จะใช้สัญญาแบบปรับราคาได้ พร้อมทั้งกำหนดประเภทของงานก่อสร้าง สูตรและวิธีการคำนวณที่ทำให้มีการปรับเพิ่มหรือลดค่างานไว้ให้ชัดเจน

ในกรณีที่มียางก่อสร้างหลายประเภทในงานจ้างคราวเดียวกัน จะต้องแยกประเภทงานก่อสร้างแต่ละประเภทให้ชัดเจนตามลักษณะของงานก่อสร้างนั้น ๆ และให้สอดคล้องกับสูตรที่กำหนดไว้

4. การขอเงินเพิ่มค่างานก่อสร้างตามสัญญาแบบปรับราคาได้นี้ เป็นหน้าที่ของผู้รับจ้างที่จะต้องเรียกร้องภายในกำหนด 90 วัน นับตั้งแต่วันที่ผู้รับจ้างได้ส่งมอบงานงวดสุดท้ายหากพ้นกำหนดนี้ไปแล้วผู้รับจ้างไม่มีสิทธิที่จะเรียกร้องเงินเพิ่มค่างานก่อสร้างจากผู้ว่าจ้างได้อีกต่อไป และในกรณีที่ผู้ว่าจ้างจะต้องเรียกเงินคืนจากผู้รับจ้าง ให้ผู้ว่าจ้างที่เป็นคู่สัญญารับเรียกเงินคืนจากผู้รับจ้างโดยเร็ว หรือให้หักค่างานของงวดต่อไปหรือให้หักเงินจากหลักประกันสัญญา แล้วแต่กรณี

5. การพิจารณาคำนวณเงินเพิ่มหรือลด และการจ่ายเงินเพิ่มหรือเรียกคืนจากผู้รับจ้างตามเงื่อนไขของสัญญาแบบปรับราคาได้ ต้องได้รับการตรวจสอบและเห็นชอบจากสำนักงบประมาณและให้ถือการพิจารณาวินิจฉัยของสำนักงบประมาณเป็นที่สิ้นสุด

(ลงชื่อ).....ผู้ว่าจ้าง

(ลงชื่อ).....ผู้รับจ้าง





ข. ประเภทงานก่อสร้างและสูตรที่ใช้กับสัญญาแบบปรับราคาได้

ในการพิจารณาเพิ่มหรือลดราคาค่างานจ้างเหมาก่อสร้างให้คำนวณตามสูตรดังนี้

	P	=	(Po) x (K)
กำหนดให้	P	=	ราคาค่างานต่อหน่วยหรือราคาค่างานเป็นงวดที่จะต้องจ่ายให้ผู้รับจ้าง
	Po	=	ราคาค่างานต่อหน่วยที่ผู้รับจ้างประมูลได้ หรือราคาค่างานเป็นงวดซึ่งระบุไว้ในสัญญาแล้วแต่กรณี
	K	=	ESCALATION FACTOR ที่หักด้วย 4% เมื่อต้องเพิ่มค่างานหรือบวกเพิ่ม 4% เมื่อต้องเรียกค่างานคืน

-----  
ESCALATION FACTOR หาได้จากสูตร ซึ่งแบ่งตามประเภทและลักษณะงานดังนี้

หมวดที่ 1 งานอาคาร

งานอาคาร หมายถึง ตัวอาคาร เช่น ที่ทำการ โรงเรียน โรงพยาบาล หอพัก ที่พักอาศัย หอประชุม อิมจันทร์ อิมเนเซียม สระว่ายน้ำ โรงอาหาร คลังพัสดุ โรงงาน รั้ว เป็นต้น และให้หมายความรวมถึง

- 1.1 ไฟฟ้าของอาคารบรรจบถึงสายเมนจำหน่าย แต่ไม่รวมถึงหม้อแปลงและระบบไฟฟ้าภายในบริเวณ
- 1.2 ประปาของอาคารบรรจบถึงท่อเมนจำหน่าย แต่ไม่รวมถึงระบบประปาภายในบริเวณ
- 1.3 ระบบท่อหรือระบบสายต่าง ๆ ที่ติดตั้งหรือฝังอยู่ในส่วนของอาคาร เช่น ท่อปรับอากาศ ท่อก๊าซ สายไฟฟ้าสำหรับเครื่องปรับอากาศ สายล่อฟ้า ฯลฯ
- 1.4 ทางระบายน้ำของอาคารจนถึงทางระบายน้ำภายนอก
- 1.5 ส่วนประกอบที่จำเป็นสำหรับอาคาร เฉพาะส่วนที่ติดกับอาคาร โดยต้องสร้างหรือประกอบพร้อมกับการก่อสร้างอาคาร แต่ไม่รวมถึงเครื่องจักรหรือเครื่องมือกลที่นำมาประกอบหรือติดตั้ง เช่น ลิฟท์ เครื่องคอมพิวเตอร์ เครื่องสูบน้ำ เครื่องปรับอากาศ พัดลม ฯลฯ
- 1.6 ทางเท้ารอบอาคาร ดินถม ดินดัก ห่างจากอาคารโดยรอบไม่เกิน 3 เมตร

ใช้สูตร  $K = 0.25 + 0.15 It/Io + 0.10 Ct/Co + 0.40 Mt/Mo + 0.10 St/So$

หมวดที่ 2 งานดิน

2.1 งานดิน หมายถึง การขุดดิน การตักดิน การบดอัดดิน การขุดเปิดหน้าดิน การเกลี่ย บดอัดดิน การขุด-ถมบดอัดแน่นเขื่อน คลอง คันคลอง คันกั้นน้ำ คันทาง ซึ่งต้องใช้เครื่องจักรเครื่องมือกลปฏิบัติงาน

สำหรับการถมดินให้หมายความถึงการถมดินหรือทรายหรือวัสดุอื่น ที่มีการควบคุม คุณสมบัติของวัสดุนั้นและมีข้อกำหนดวิธีการถม รวมถึงมีการบดอัดแน่นโดยใช้เครื่องจักร เครื่องมือกล เพื่อให้ได้มาตรฐานตามที่กำหนดไว้ เช่นเดียวกับงานก่อสร้างถนนหรือเขื่อนชลประทาน

(ลงชื่อ).....ผู้ว่าจ้าง

(ลงชื่อ).....ผู้รับจ้าง



ทั้งนี้ให้รวมถึงงานประเภท EMBANKMENT , EXCAVATION , SUBBASE , SELECTED , MATERIAL , UNTREATED BASE และ SHOULDER

$$\text{ใช้สูตร } K = 0.30 + 0.10 \text{ It/Io} + 0.40 \text{ Et/Eo} + 0.20 \text{ Ft/Fo}$$

2.2 งานหินเรียง หมายถึง งานหินขนาดใหญ่นำมาเรียงกันเป็นชั้นให้เป็นระเบียบจนได้ความหนาที่ต้องการ โดยในช่องว่างระหว่างหินใหญ่จะแซมด้วยหินย่อยหรือกรวดขนาดต่าง ๆ และทราย ให้เต็มช่องว่าง มีการควบคุมคุณสมบัติของวัสดุและมีข้อกำหนดวิธีปฏิบัติ โดยใช้เครื่องจักร เครื่องมือกล หรือแรงคนและให้หมายความรวมถึงงานหินทิ้ง งานหินเรียง ขาแนว หรืองานหินใหญ่ที่มีลักษณะคล้ายคลึงกัน เพื่อการป้องกันการกัดเซาะพังทลายของลาดตลิ่งและท้องลำน้ำ

$$\text{ใช้สูตร } k = 0.40 + 0.20 \text{ It/Io} + 0.20 \text{ Mt/Mo} + 0.20 \text{ Ft/Fo}$$

2.3 งานเจาะระเบิดหิน หมายถึง งานเจาะระเบิดหินทั่ว ๆ ไป ระยะทางขนย้ายไป-กลับ ประมาณไม่เกิน 2 กิโลเมตร ยกเว้นงานเจาะระเบิดอุโมงค์ซึ่งต้องใช้เทคนิคขั้นสูง

$$\text{ใช้สูตร } K = 0.45 + 0.15 \text{ It/Io} + 0.10 \text{ Mt/Mo} + 0.20 \text{ Et/Eo} + 0.10 \text{ Ft/Fo}$$

### หมวดที่ 3 งานทาง

3.1 งานผิวทาง PRIME COAT , TACK COAT , SEAL COAT

$$\text{ใช้สูตร } K = 0.30 + 0.40 \text{ At/Ao} + 0.20 \text{ Et/Eo} + 0.10 \text{ Ft/Fo}$$

3.2 งานผิวทาง SURFACE TREATMENT SLURRY SEAL

$$\text{ใช้สูตร } K = 0.30 + 0.10 \text{ Mt/Mo} + 0.30 \text{ At/Ao} + 0.20 \text{ Et/Eo} + 0.10 \text{ Ft/Fo}$$

3.3 งานผิวทาง ASPHALTIC CONCRETE , PENETRATION MACADAM

$$\text{ใช้สูตร } K = 0.30 + 0.10 \text{ Mt/Mo} + 0.40 \text{ At/Ao} + 0.10 \text{ Et/Eo} + 0.10 \text{ Ft/Fo}$$

3.4 งานผิวถนนคอนกรีตเสริมเหล็ก หมายถึง ผิวถนนคอนกรีตที่ใช้เหล็กเสริม ซึ่งประกอบด้วย ตะแกรงเหล็กเส้นหรือตะแกรงลวดเหล็กกล้าเชื่อมติด (WELDED STEEL WIRE FARRIC) เหล็กเดือย (DOWEL BAR) เหล็กยึด (DEFORMED TIE BAR) และรอยต่อต่าง ๆ (JOINT) ทั้งนี้ให้หมายความรวมถึง แผ่นพื้นคอนกรีตเสริมเหล็กบริเวณคอสสะพาน (R.C.BRIDGE APPROACH) ด้วย

$$\text{ใช้สูตร } K = 0.30 + 0.10 \text{ It/Io} + 0.35 \text{ Ct/Co} + 0.10 \text{ Mt/Mo} + 0.15 \text{ St/So}$$

3.5 งานท่อระบายน้ำคอนกรีตเสริมเหล็กและงานบ่อพัก หมายถึง ท่อคอนกรีตเสริมเหล็กสำหรับงานระบายน้ำ (PRECAST REINFORCED CONCRETE DRAINAGE PIPE) งานวางระบายน้ำคอนกรีตเสริมเหล็กและบริเวณลาดคอสสะพาน รวมทั้งงานบ่อพักคอนกรีตเสริมเหล็กและงานคอนกรีตเสริมเหล็กอื่นที่มีรูปแบบและลักษณะงานคล้ายคลึงกัน เช่น งานบ่อพัก (MANHOLE) ท่อร้อยสายโทรศัพท์ ท่อร้อยสายไฟฟ้า เป็นต้น

(ลงชื่อ).....

ผู้ว่าจ้าง

(ลงชื่อ).....

ผู้รับจ้าง

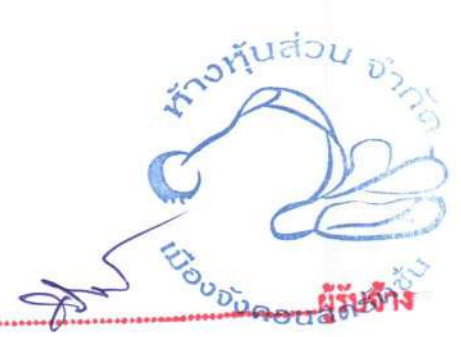



$$\text{ใช้สูตร } K = 0.35 + 0.20 \text{ It/Io} + 0.15 \text{ Ct/Co} + 0.15 \text{ Mt/Mo} + 0.15 \text{ St/So}$$

3.6 งานโครงสร้างคอนกรีตเสริมเหล็กและงานเชื่อมกันค้ำยัน หมายถึง สะพานคอนกรีตเสริมเหล็กโครงสร้างฐานรากคอนกรีตเสริมเหล็กคอสสะพาน (R.C.BEARING UNIT) ท่อเหลี่ยมคอนกรีตเสริมเหล็ก (R.C.BOX CULVERT) หอดังน้ำโครงสร้างคอนกรีตเสริมเหล็ก เชื่อมกันค้ำยันคอนกรีตเสริมเหล็ก ทำเทียบเรือคอนกรีตเสริมเหล็กและสิ่งก่อสร้างอื่นที่มีลักษณะคล้ายคลึงกัน

$$\text{ใช้สูตร } K = 0.30 + 0.10 \text{ It/Io} + 0.15 \text{ Ct/Co} + 0.20 \text{ Mt/Mo} + 0.25 \text{ St/So}$$

3.7 งานโครงสร้างเหล็ก หมายถึง สะพานเหล็กสำหรับคนเดินข้ามถนน โครงเหล็กสำหรับติดตั้งป้ายจราจรชนิดแขวนสูง เสาไฟฟ้าแรงสูง เสาวิทยุ เสาโทรทัศน หรืองาน โครงเหล็กอื่นที่มีลักษณะคล้ายคลึงกันแต่ไม่รวมถึงงานติดตั้งเสาโครงเหล็กสายส่งของการไฟฟ้าฝ่ายผลิตแห่งประเทศไทย

$$\text{ใช้สูตร } K = 0.25 + 0.10 \text{ It/Io} + 0.05 \text{ Ct/Co} + 0.20 \text{ Mt/Mo} + 0.40 \text{ St/So}$$

#### หมวดที่ 4 งานชลประทาน

4.1 งานอาคารชลประทานไม่รวมบานเหล็ก หมายถึง อาคารคอนกรีตเสริมเหล็กชนิดต่าง ๆ ที่ก่อสร้างในแนวคลองส่งน้ำหรือคลองระบายน้ำ เพื่อควบคุมระดับและหรือปริมาณน้ำ ได้แก่ ท่อระบายน้ำ น้ำตก รางเท สะพานน้ำ ท่อลอด ไชฟอน และอาคารชลประทานชนิดอื่น ๆ ที่ไม่มีบานระบายเหล็กแต่ไม่รวมถึงงานอาคารชลประทานขนาดใหญ่ เช่น ฝ่าย ทางระบายน้ำดิน หรืออาคารชลประทานประกอบของเขื่อน เป็นต้น

$$\text{ใช้สูตร } K = 0.40 + 0.20 \text{ It/Io} + 0.10 \text{ Ct/Co} + 0.10 \text{ Mt/Mo} + 0.20 \text{ St/So}$$

4.2 งานอาคารชลประทานรวมบานเหล็ก หมายถึง อาคารคอนกรีตเสริมเหล็กชนิดต่าง ๆ ที่ก่อสร้าง ในแนวคลองส่งน้ำหรือคลองระบายน้ำ เพื่อควบคุมระดับและหรือปริมาณน้ำ ได้แก่ ท่อส่งน้ำเข้านา ท่อระบายน้ำ ประตูระบายน้ำ อาคารอัดน้ำ ท่อลอดและอาคารชลประทาน ชนิดอื่น ๆ ที่มีบานระบายน้ำ แต่ไม่รวมถึงงานอาคารชลประทานขนาดใหญ่ เช่น ฝ่าย ทางระบายน้ำดิน หรืออาคารชลประทานประกอบของเขื่อน เป็นต้น

$$\text{ใช้สูตร } K = 0.35 + 0.20 \text{ It/Io} + 0.10 \text{ Ct/Co} + 0.10 \text{ Mt/Mo} + 0.25 \text{ St/So}$$

4.3 งานบานระบาย TRASHRACK และ STEEL LINER หมายถึง บานระบายเหล็กเครื่องกว้าน และโครงยก รวมทั้ง BULK HEAD GATE และงานท่อเหล็ก

$$\text{ใช้สูตร } K = 0.35 + 0.20 \text{ It/Io} + 0.45 \text{ Gt/Go}$$

4.4 งานเหล็กเสริมคอนกรีต และ ANCHOR BAR หมายถึง เหล็กเส้นที่ใช้เสริมในงานคอนกรีต และเหล็ก ANCHOR BAR ของงานฝ่าย ทางระบายน้ำดิน หรืออาคารชลประทานประกอบของเขื่อน ซึ่งมีสัญญาแยกจ่ายเฉพาะงานเหล็กดังกล่าวเท่านั้น

$$\text{ใช้สูตร } K = 0.25 + 0.15 \text{ It/Io} + 0.60 \text{ St/So}$$

(ลงชื่อ).....

ผู้ว่าจ้าง

(ลงชื่อ).....

ผู้รับจ้าง



4.5 งานคอนกรีตไม่รวมเหล็กและคอนกรีตคาดคลอง หมายถึง งานคอนกรีตเสริมเหล็กที่หักส่วนของเหล็กออกมาแยกคำนวณต่างหากของงานฝาย ทางระบายน้ำล้นหรืออาคารชลประทานประกอบของเขื่อน ซึ่งมีสัญญาแยกจ่ายเฉพาะงานคอนกรีตดังกล่าวเท่านั้น

$$\text{ใช้สูตร } K = 0.40 + 0.15 \text{ It/Io} + 0.25 \text{ Ct/Co} + 0.20 \text{ Mt/Mo}$$

4.6 งานเจาะ หมายถึง การเจาะพร้อมทั้งฝังท่อกรุขนาดรูในไม่น้อยกว่า 48 มิลลิเมตร ในชั้นดินหินผุหรือหินที่แตกหัก เพื่ออัดฉีดน้ำปูน และให้รวมถึงงานซ่อมแซมฐานรากอาคารชลประทาน ถนนและอาคารต่าง ๆ โดยการอัดฉีดน้ำปูน

$$\text{ใช้สูตร } K = 0.40 + 0.20 \text{ It/Io} + 0.10 \text{ Mt/Mo} + 0.20 \text{ Et/Eo} + 0.10 \text{ Ft/Fo}$$

4.7 งานอัดฉีดน้ำปูน ค่าอัดฉีดน้ำปูนจะเพิ่มหรือลด ให้เฉพาะราคาซีเมนต์ที่เปลี่ยนแปลงตามดัชนีราคาของซีเมนต์ ที่กระทรวงพาณิชย์จัดทำขึ้น ในเดือนที่สั่งงานแต่ละงวด กับเดือนที่เปิดซองประกวดราคา หมวดที่ 5 งานระบบสาธารณูปโภค

#### 5.1 งานวางท่อ AC และ PVC

5.1.1 ในกรณีที่ผู้ว่าจ้างเป็นผู้จัดหาท่อและหรืออุปกรณ์ให้

$$\text{ใช้สูตร } K = 0.50 + 0.25 \text{ It/Io} + 0.25 \text{ Mt/Mo}$$

5.1.2 ในกรณีที่ผู้รับจ้างเป็นผู้จัดหาท่อ AC และหรืออุปกรณ์

$$\text{ใช้สูตร } K = 0.40 + 0.10 \text{ It/Io} + 0.10 \text{ Mt/Mo} + 0.40 \text{ ACt/ACo}$$

5.1.3 ในกรณีที่ผู้รับจ้างเป็นผู้จัดหาท่อ PVC และหรืออุปกรณ์

$$\text{ใช้สูตร } K = 0.40 + 0.10 \text{ It/Io} + 0.10 \text{ Mt/Mo} + 0.40 \text{ PVCt/PVCo}$$

#### 5.2 งานวางท่อเหล็กเหนียวและท่อ HYDENSITY POLYETHYLENE

5.2.1 ในกรณีที่ผู้ว่าจ้างเป็นผู้จัดหาท่อและหรืออุปกรณ์ให้

$$\text{ใช้สูตร } K = 0.40 + 0.10 \text{ It/Io} + 0.15 \text{ Mt/Mo} + 0.20 \text{ Et/Eo} + 0.15 \text{ Ft/Fo}$$

5.2.2 ในกรณีที่ผู้รับจ้างเป็นผู้จัดหาท่อเหล็กเหนียวและหรืออุปกรณ์และให้รวมถึงงาน

#### TRANSMISSION CONDUIT

$$\text{ใช้สูตร } K = 0.40 + 0.10 \text{ It/Io} + 0.10 \text{ Mt/Mo} + 0.10 \text{ Et/Eo} + 0.30 \text{ GIPt/GIPo}$$

5.2.3 ในกรณีที่ผู้รับจ้างเป็นผู้จัดหาท่อ HYDENSITY POLYETHYLENE และหรืออุปกรณ์

#### 5.3 งานปรับปรุงระบบอุโมงค์ส่งน้ำและงาน SECONDARY LINING

$$\text{ใช้สูตร } K = 0.40 + 0.10 \text{ It/Io} + 0.15 \text{ Et/Eo} + 0.35 \text{ GIPt/GIPo}$$

#### 5.4 งานวางท่อ PVC หุ้มด้วยคอนกรีต

$$\text{ใช้สูตร } K = 0.30 + 0.10 \text{ It/Io} + 0.20 \text{ Ct/Co} + 0.05 \text{ Mt/Mo} + 0.05 \text{ St/So} + 0.30 \text{ PVCt/PVCo}$$

(ลงชื่อ).....ผู้ว่าจ้าง

(ลงชื่อ).....ผู้รับจ้าง





5.5 งานวางท่อ PVC กลบทราย

ใช้สูตร  $K = 0.25 + 0.05 \text{ It/Io} + 0.05 \text{ Mt/Mo} + 0.65 \text{ PVC/PVCo}$

5.6 งานวางท่อเหล็กอบสังกะสี

ใช้สูตร  $K = 0.25 + 0.25 \text{ It/Io} + 0.50 \text{ GIPI/GIPo}$

ประเภทงานและสูตรต่อไปนี้ใช้เฉพาะงานก่อสร้างของการไฟฟ้าฝ่ายผลิตแห่งประเทศไทยเท่านั้น

5.7 งานก่อสร้างระบบสายส่งแรงสูงและสถานีไฟฟ้าย่อย

5.7.1 งานติดตั้งเสา โครงเหล็กสายส่งและอุปกรณ์รวมทั้งงานติดตั้งอุปกรณ์ ไฟฟ้าสถานี  
ย่อยสำหรับงานติดตั้ง เสา โครงเหล็กสายส่งและอุปกรณ์ ประกอบด้วย ลักษณะงานดังนี้ คือ  
PRELIMINARY WORK ( ยกเว้น BOUNDARY POST ) , TOWERS , INSULATOR STRING AND  
OVERHEAD GROUND WIRE ASSEMBLIES, CONDUCTOR AND OVERHEAD GROUND WIRE  
STRINGING , LINE ACCESSORIES , GROUNDING MATERIALS

สำหรับงานติดตั้งอุปกรณ์ไฟฟ้าสถานีไฟฟ้าย่อย หมายถึง เฉพาะการติดตั้งอุปกรณ์ไฟฟ้า  
เท่านั้น

ใช้สูตร  $K = 0.60 + 0.25 \text{ It/Io} + 0.15 \text{ Ft/Fo}$

5.7.2 งานก่อสร้างฐานรากไฟฟ้า (TOWER FOUNDATION) และงานติดตั้ง  
BOUNDARY POST

ใช้สูตร  $K = 0.35 + 0.20 \text{ It/Io} + 0.20 \text{ Ct/Co} + 0.10 \text{ St/So} + 0.15 \text{ Ft/Fo}$

5.7.3 งานก่อสร้างฐานรากอุปกรณ์ไฟฟ้าสถานีไฟฟ้าย่อย

ใช้สูตร  $K = 0.50 + 0.20 \text{ It/Io} + 0.15 \text{ Ct/Co} + 0.15 \text{ St/So}$

5.8 งานหล่อและตอกเสาเข็มคอนกรีตอัดแรง

5.8.1 งานเสาเข็มคอนกรีตอัดแรง

ใช้สูตร  $K = 0.35 + 0.15 \text{ It/Io} + 0.20 \text{ Ct/Co} + 0.30 \text{ St/So}$

5.8.2 งานเสาเข็มแบบ CAST IN PLACE

ใช้สูตร  $K = 0.30 + 0.10 \text{ It/Io} + 0.25 \text{ Ct/Co} + 0.35 \text{ St/So}$

ประเภทงานและสูตรต่อไปนี้ใช้เฉพาะงานก่อสร้างของการไฟฟ้าส่วนภูมิภาคเท่านั้น

5.9 งานก่อสร้างสายส่งแรงสูงระบบแรงดัน 69-115 KV.

5.9.1 ในกรณีที่ผู้ว่าจ้างเป็นผู้จัดหาวัสดุและหรืออุปกรณ์ให้

ใช้สูตร  $K = 0.80 + 0.05 \text{ It/Io} + 0.10 \text{ Mt/Mo} + 0.05 \text{ Ft/Fo}$

5.9.2 ในกรณีที่ผู้รับจ้างเป็นผู้จัดหาวัสดุหรืออุปกรณ์

ใช้สูตร  $K = 0.45 + 0.05 \text{ It/Io} + 0.20 \text{ Mt/Mo} + 0.05 \text{ Ft/Fo} + 0.25 \text{ Wt/Wo}$

(ลงชื่อ).....

ผู้ว่าจ้าง

(ลงชื่อ).....

ผู้รับจ้าง

ห้างหุ้นส่วน จำกัด  
E-mail: 

ดัชนีราคาที่ใช้คำนวณตามสูตรที่ใช้กับสัญญาแบบปรับราคาได้ จัดทำขึ้นโดยกระทรวงพาณิชย์

K	=	EXCALATION FACTOR
It	=	ดัชนีราคาผู้บริโภคทั่วไปของประเทศ ในเดือนที่ส่งงานแต่ละงวด
Io	=	ดัชนีราคาผู้บริโภคทั่วไปของประเทศ ในเดือนที่เปิดของประกวดราคา
Ct	=	ดัชนีราคาซีเมนต์ ในเดือนที่ส่งงานแต่ละงวด
Co	=	ดัชนีราคาซีเมนต์ ในเดือนที่เปิดของประกวดราคา
Mt	=	ดัชนีราคาวัสดุก่อสร้าง (ไม่รวมเหล็กและซีเมนต์) ในเดือนที่ส่งงานแต่ละงวด
Mo	=	ดัชนีราคาวัสดุก่อสร้าง (ไม่รวมเหล็กและซีเมนต์) ในเดือนที่เปิดของประกวดราคา
St	=	ดัชนีราคาเหล็ก ในเดือนที่ส่งงานแต่ละงวด
So	=	ดัชนีราคาเหล็ก ในเดือนที่เปิดของประกวดราคา
Gt	=	ดัชนีราคาเหล็กแผ่นเรียบที่ผลิตในประเทศ ในเดือนที่ส่งงานแต่ละงวด
Go	=	ดัชนีราคาเหล็กแผ่นเรียบที่ผลิตในประเทศ ในเดือนที่เปิดของประกวดราคา
At	=	ดัชนีราคาแอสฟัลท์ ในเดือนที่ส่งงานแต่ละงวด
Ao	=	ดัชนีราคาแอสฟัลท์ ในเดือนที่เปิดของประกวดราคา
Et	=	ดัชนีราคาเครื่องจักรกลและบริภัณฑ์ ในเดือนที่ส่งงานแต่ละงวด
Eo	=	ดัชนีราคาเครื่องจักรกลและบริภัณฑ์ ในเดือนที่เปิดของประกวดราคา
Ft	=	ดัชนีราคาน้ำมันดีเซลหมุนเร็ว ในเดือนที่ส่งงานแต่ละงวด
Fo	=	ดัชนีราคาน้ำมันดีเซลหมุนเร็ว ในเดือนที่เปิดของประกวดราคา
ACt	=	ดัชนีราคาท่อซีเมนต์ใยหิน ในเดือนที่ส่งงานแต่ละงวด
ACo	=	ดัชนีราคาท่อซีเมนต์ใยหิน ในเดือนที่เปิดของประกวดราคา
PVCt	=	ดัชนีราคาท่อ PVC ในเดือนที่ส่งงานแต่ละงวด
PVCo	=	ดัชนีราคาท่อ PVC ในเดือนที่เปิดของประกวดราคา
GIpt	=	ดัชนีราคาท่อเหล็กออบสังกะสี ในเดือนที่ส่งงานแต่ละงวด
GIPo	=	ดัชนีราคาท่อเหล็กออบสังกะสี ในเดือนที่เปิดของประกวดราคา
PEt	=	ดัชนีราคาท่อ HYDENSITY POLYETHYLENE ในเดือนที่ส่งงานแต่ละงวด
PEo	=	ดัชนีราคาท่อ HYDENSITY POLYETHYLENE ในเดือนที่เปิดของประกวดราคา
Wt	=	ดัชนีราคาสายไฟฟ้า ในเดือนที่ส่งงานแต่ละงวด
Wo	=	ดัชนีราคาสายไฟฟ้า ในเดือนที่เปิดของประกวดราคา

(ลงชื่อ).....ผู้ว่าจ้าง

(ลงชื่อ).....ผู้รับจ้าง

ทางหุ้นส่วน จำกัด  
  
 ผู้รับจ้าง



### วิธีการคำนวณที่ใช้กับสัญญาแบบปรับราคาได้

1. การคำนวณค่า K จากสูตรตามลักษณะงานนั้น ๆ ให้ใช้ตัวเลขดัชนีราคาวัสดุก่อสร้างของกระทรวงพาณิชย์ โดยใช้ฐานของปี 2530 เป็นเกณฑ์ในการคำนวณ
2. การคำนวณค่า K สำหรับกรณีที่มีงานก่อสร้างหลายประเภทรวมอยู่ในสัญญาเดียวกัน จะต้องแยกค่างานก่อสร้างแต่ละประเภทให้ชัดเจนตามลักษณะของงานนั้น และให้สอดคล้องกับสูตรที่ได้กำหนดไว้
3. การคำนวณหาค่า K กำหนดให้ใช้เลขทศนิยม 3 ตำแหน่ง ทุกขั้นตอนโดยไม่มีการปัดเศษ และกำหนดให้ทำเลขสัมพันธ์ (เปรียบเทียบ) ให้เป็นผลสำเร็จก่อน แล้วจึงนำผลลัพธ์ไปคูณกับตัวเลขคงที่หน้าเลขสัมพันธ์นั้น
4. ให้พิจารณาเงินเพิ่มหรือลดราคาค่างานจากราคาที่ผู้รับจ้างทำสัญญาตกลงกับผู้ว่าจ้างเมื่อค่า K ตามสูตรสำหรับงานก่อสร้างนั้น ๆ ในเดือนที่ส่งมอบงานมีค่าเปลี่ยนแปลงไปจากค่า K ในเดือนเปิดซองราคามากกว่า 4% ขึ้นไป โดยนำเฉพาะส่วนที่เกิน 4% มาคำนวณปรับเพิ่มหรือลดค่างานแล้วแก่กรณี (โดยไม่คิด 4% แรกให้)
5. ในกรณีที่ผู้รับจ้างไม่สามารถทำการก่อสร้างให้แล้วเสร็จตามระยะเวลาในสัญญา โดยเป็นความผิดของผู้รับจ้าง ค่า K ตามสูตรต่าง ๆ ที่จะนำมาใช้ในการคำนวณค่างานให้ใช้ค่า K ของเดือนสุดท้ายตามอายุสัญญา หรือค่า K ของเดือนที่ส่งมอบงานจริงแล้วแต่ค่า K ตัวใดจะมีค่าน้อยกว่า
6. การจ่ายเงินแต่ละงวดให้จ่ายค่าจ้างงานที่ผู้รับจ้างทำได้แต่ละงวดตามสัญญาไปก่อน ส่วนค่างานเพิ่มหรือค่างานลดลงซึ่งจะคำนวณได้ต่อเมื่อทราบดัชนีราคาวัสดุก่อสร้าง ซึ่งนำมาคำนวณค่า K ของเดือนที่ส่งมอบงานงวดนั้น ๆ เป็นที่แน่นอนแล้ว เมื่อคำนวณเงินเพิ่มได้ให้ขอทำความตกลงเรื่องการเงินกับสำนักงบประมาณ

(ลงชื่อ).....ผู้ว่าจ้าง

(ลงชื่อ).....ผู้รับจ้าง

ห้างหุ้นส่วน จำกัด  
มือของ.....ผู้รับจ้าง